

越前和紙 上新鳥の子

やわらぎ  
**和**

第8集  
全商品2m対応

# 美的「和」空間

いにしえより私たちの暮らしをやさしく包み込み、  
鮮やかに彩り、あたたかく育んできた、日本の伝統的素材——和紙。  
その安定した質感と色合いは、ふすまとして、空間に快適な安らぎを生み出してきました。  
特に、越前で作られる和紙は、優れた特質で世界的にも高く評価されてきました。  
越前和紙を用い、現代の感性と伝統のモチーフを融合させて、  
新しい和の空間をご提案する「やわらぎ」のふすまの数々。  
住空間のトータルコーディネートのごヒントとしてお役立てください。

美的「和」空間



# 越前和紙物語

## 和紙のふる里を訪ねて。

越前和紙の里として知られる今立。

美しい姫によって紙漉を伝えられた人々は、

清らかな水と厳しい冬の寒気の中で

美しい和紙を漉き続けてきました。

ここでは今なお、伝統の手漉きの技を守りながら

現代の感性に合わせた機械漉きによる

和紙の生産が行われています。



ちり取り(手漉き)

昔ながらの道具を使った手漉きの技



皮はぎ(手漉き)



今立町の卯立の工芸館では、伝統工芸士が昔ながらの道具を使って古来の工程ながらに和紙を漉くようすを伝えてくれます。今では、コストや量の関係から機械漉きで紙を漉くところが多くなりましたが、手漉きの温もりと越前和紙に対する情熱は限々と受け継がれています。

千五百年という長い歴史と最高の品質を誇る越前の和紙。その発祥は、清らかな水で紙を漉く技を伝授した川上御前の伝説から始まっています。以来、時の権力者の庇護や里人のたゆまぬ努力によって、紙漉きの確かな技が伝えられてきました。室町時代には公文書に用いられた奉書紙で「越前におまがものなし」と言われ、全国に名を轟かせるほどの高い評価を受けていました。また、紙漉として織田信長や江戸幕府からも数々の特権を認められました。



乾機(手漉き)



江戸時代中期の紙漉き屋敷を移築復元した卯立の工芸館。

紙漉きの技を伝えた川上御前を祀る岡太・大造神社。



### 世界に誇る美しい和紙を今に伝える。

越前和紙の主原料。



三椏(みつまた)

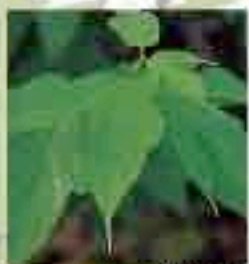

楮(こうぞ)



雁皮(がんび)

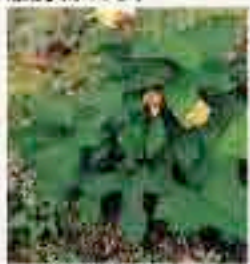

トロアオイ

楮は裏用紙などの強い紙、三椏は光沢のある紙、雁皮は黄みがかった越前烏の子の原料となります。トロアオイは、流し漉きに欠かせない透明の粘液「ネリ」の原料です。

里人たちによって守り継がれてきた美しい越前和紙は、襖紙をはじめとして壁紙や小間紙、リボンシートやランチョンマットと、あらゆる方面で活躍しています。伝統を大切にしながらも新しい技法を取り入れ、芸術作品の素材としても多くの作家に採用されています。さまざまな抄紙技術を開発した越前和紙は、手漉り、風合い、カラーバリエーション、そしてデザインの間でも世界的に高く評価され、今も新たな価値観を刻み続けているのです。



紙漉き体験ができ、世界でたった一枚のオリジナル和紙作りを楽しめるパピルス館。

美的  
「和」  
空間



彩  
の  
技

光が移ろうように、彩りが変化するように...



浮き彫り模様の大きなやつで大胆に配置しました。一見和風のモチーフでありながら、白を基調とした、洋風の空間に見事にマッチします。もちろん上品な絵柄は、格調高く和室も演出します。(No.502を使用しています。)

### 住空間をモダンにも トラディショナルにも快適に演出する、 和紙の風合いを生かした 新感覚の襖絵。

伝統的な和の意匠は必ずしも  
のこと、現代の洋風な住まいに  
も違和感なくマッチするさま  
ざまなデザインがあります。主  
張しすぎず、さりげなくお家  
庭のインテリアともまじり合  
調する襖絵をご用意してい  
ます。コーディネートによって、  
空間をモダンにもトラディシ  
ョナルにもお好みのままに美  
しく演出できます。

やつで葉の形をそのまま生かし、格調高い木根遣調に。  
シンプルな色合いで立体的に仕上げました。



自然のモチーフを、優しいタッチで現代風にアレンジ。  
パステル調の色合いで、リズミカルに表現しました。

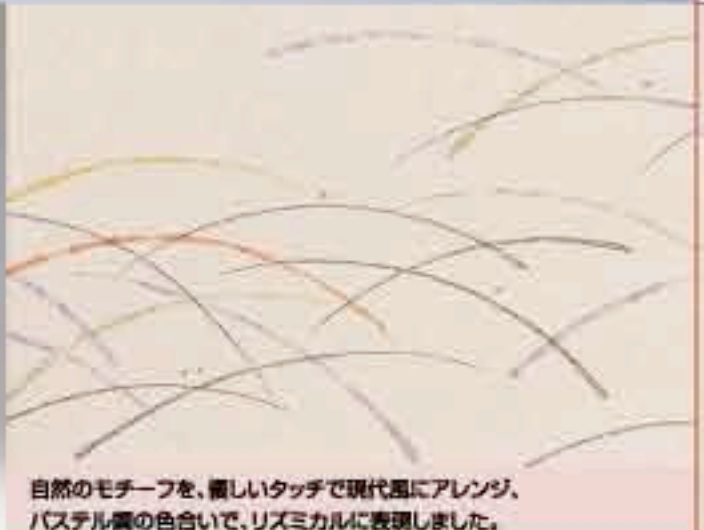

パステル調の色合いが可憐な、つゆくさをモチーフにしました。和の小物と調和させて、落ち着いたイメージに。  
また、ナチュラルなインテリアでまとめたり、お部屋のコーディネートも自由に楽しめます。(No.503を使用しています。)



「やわらぎ」は、  
地球環境に配慮した  
Ecoマーク認定の商品です。  
Ecoマークは、資源を再生利用した商品  
や環境への負荷が少ない商品など、財団  
本環境協会が認定した環境保全に役  
立つ商品につけられるマークです。  
「やわらぎ」の商品  
は、エコロジカルな  
姿勢が評価されて  
Ecoマークの認定を  
受けています。



認定番号 No.00040007号

美的  
「和」空間

光彩の技

光と陰が彩る、その色彩は心地よく調和する空間へ。

越前和紙のもつ優しい風合いを生かして、  
現代的な色彩で表現した絵柄を、豊富に取り揃えました。  
和風にも洋風にも似合う、新しい感覚で空間演出を楽しめます。



No.506の施工例です。

リズムミカルな模様が描く躍動感。  
伝統的な市松模様を現代風にアレンジしました。  
リズムミカルな模様は、お部屋に明るい躍動感を演出します。  
遊び心を発揮して、笑顔の絶えない楽しい空間づくりを。



No.513の施工例です。

モダンを印象づけるデザイン。  
大胆に描かれた絵柄は、洋室にも和室にも個性的な空間を演出します。  
和のエッセンスを生かしながら、洗練されたモダンな空間づくりを。

奥行きを意識した風景の幻想。  
霞のかかった山木立の風景が格調高く、静かな落ち着きと  
奥行きを感じさせてくれます。色調をおさえた  
落ち着いたコーディネートすることで、素敵なお部屋を演出します。



No.519の施工例です。

No.504でミニ屏風を制作しました。  
優しいイメージで、ホッとくつろげる、お気に入りのコーナーを。



襖紙を利用してお気に入りの空間演出を。  
色彩の妙が描くアートなイメージを  
様々な空間のポイントに。  
豊富な絵柄のおもしろさを生かして、タペストリー  
やミニ屏風、アートパネルなど、お気に入りの  
インテリア小物として、お部屋のワンポイントに  
効果的です。



No.501でアートパネルを制作しました。  
個性的な絵柄を生かして額装に。



No.515でタペストリーを制作しました。  
ナチュラルな風合いを生かして、空間のポイントに自然のイメージを。

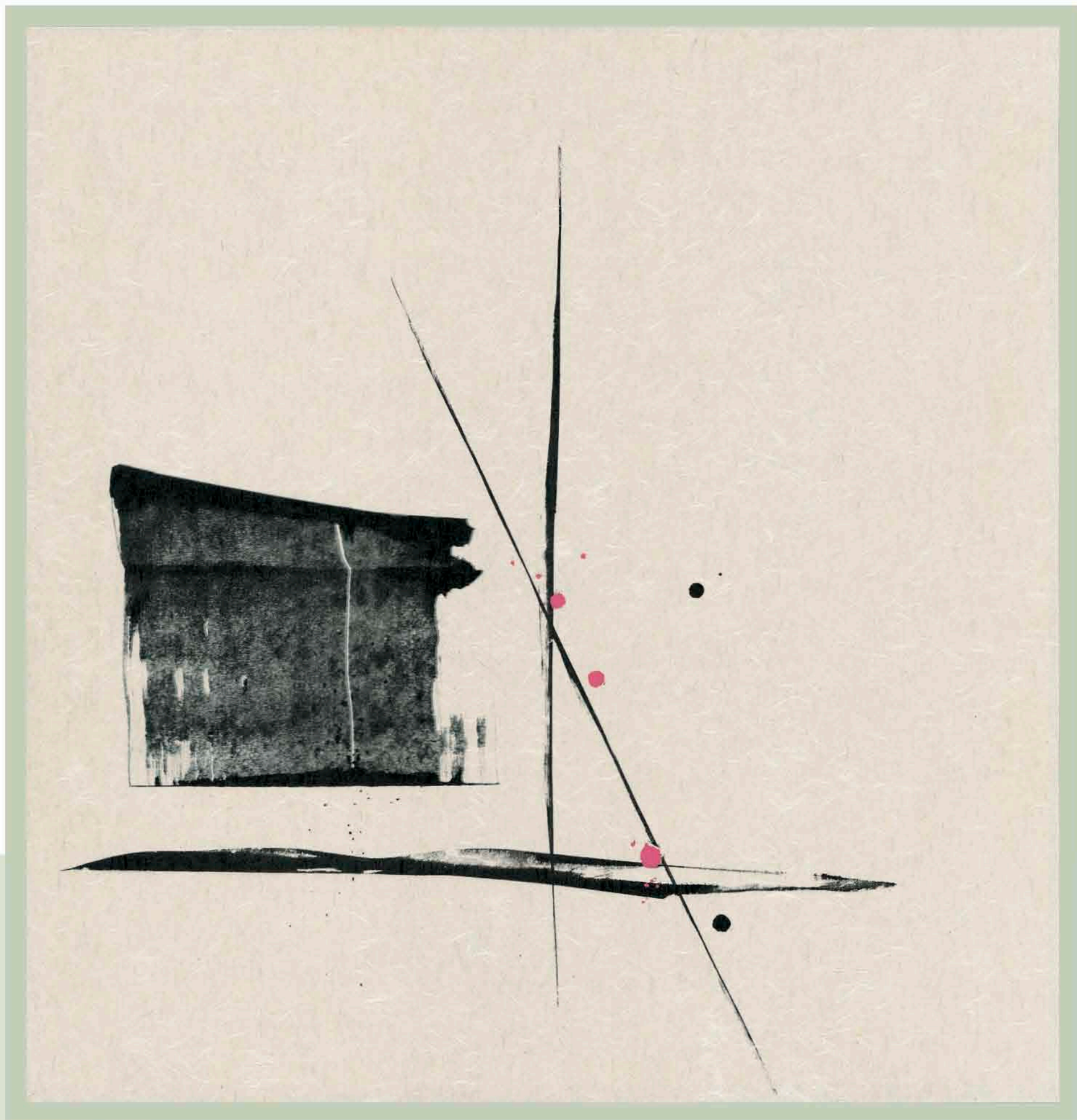

■使用原紙 No.3017



引手●No.1729

和紙「いろいろ」

◆上新鳥の子は種類が豊富。  
鳥の子とは本来、雁皮紙をさし、その色合いが鶏卵の殻の淡黄色に似ているところから鳥の子と呼ばれました。現在では、本鳥の子が手漉きで作られるのに比べ、鳥の子は機械を用いて漉いた和紙をさします。上新鳥の子は、鳥の子のなかでも求めやすく均質という特徴があります。鳥の子の肌合いを生かした無地、機械漉き模様、後加工による模様付けなど、和紙の襖紙のなかでは種類がもつとも豊富です。名称を略して「上新」とも呼ばれています。



やわらぎ

501

1枚物

- 有効寸法 巾・99cm×丈・203cm
- 柄の高さ 81cm
- 使用原紙 No.3017





■使用原紙 No.3018



引手●No.1727



やわらぎ

502

1枚物

■有効寸法 巾・99cm×丈・203cm

■柄の高さ 146cm

■使用原紙 No.3018



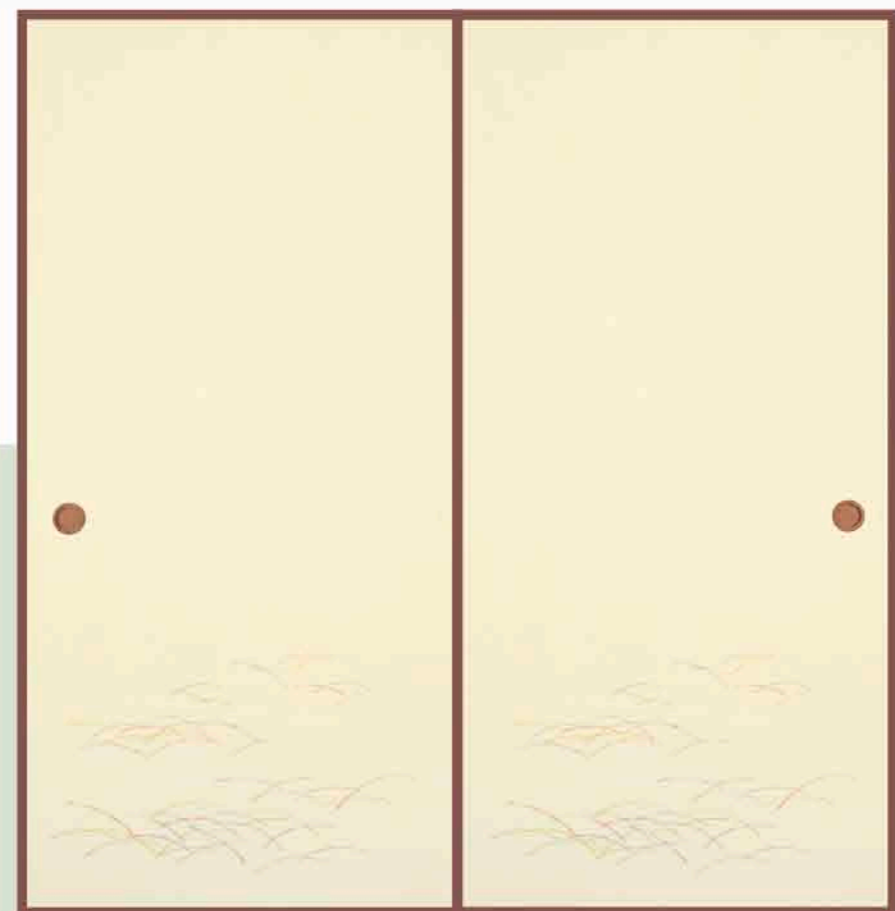

■使用原紙 No.3015

引手●No.1737



やわらぎ

503

1枚物

- 有効寸法 巾・99cm×丈・203cm
- 柄の高さ 58cm
- 使用原紙 No.3015





■使用原紙 No.3018

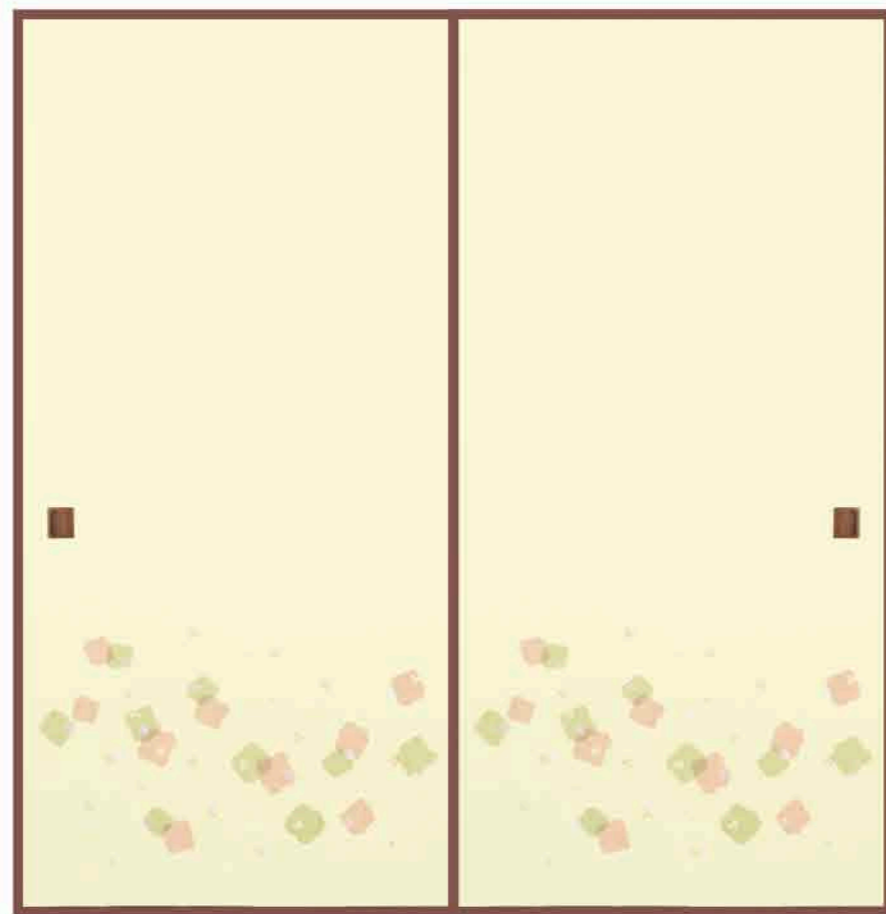

引手●No.1725



引手●No.1729



やわらぎ

504

1枚物

- 有効寸法 巾・98cm×丈・203cm
- 柄の高さ 63cm
- 使用原紙 No.3018







引手●No.1725



■使用原紙 No.3015

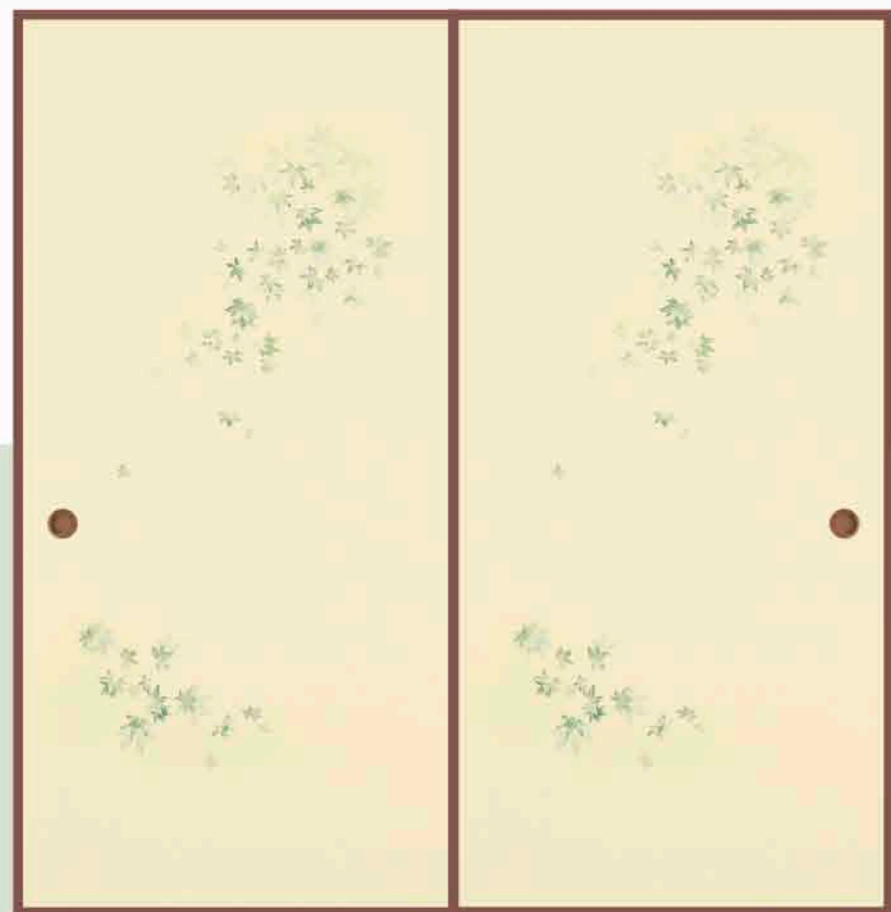

引手●No.1723

### 和紙「いろいろ」

◆和紙の材料。  
 古代には山野に自生する麻を主に使って和紙が漉かれていました。今では和紙の種類もたくさんあり、使われる原料も異なります。代表的なものに楮(こうぞ)、三椏(みつまた)、雁皮(がんぴ)などがあります。楮は強いので、障子紙や美術紙など幅広い用途に使われています。三椏は柔軟性に富み、光沢があります。雁皮は独特の光沢となめらかな肌をもち、和紙の王と呼ばれています。麻や竹、桑などを用いる場合もあり、それぞれ異なる風合いをもっています。



### やわらぎ

# 505

1枚物

- 有効寸法 巾・99cm×丈・203cm
- 柄の高さ 上から171cm
- 使用原紙 No.3015



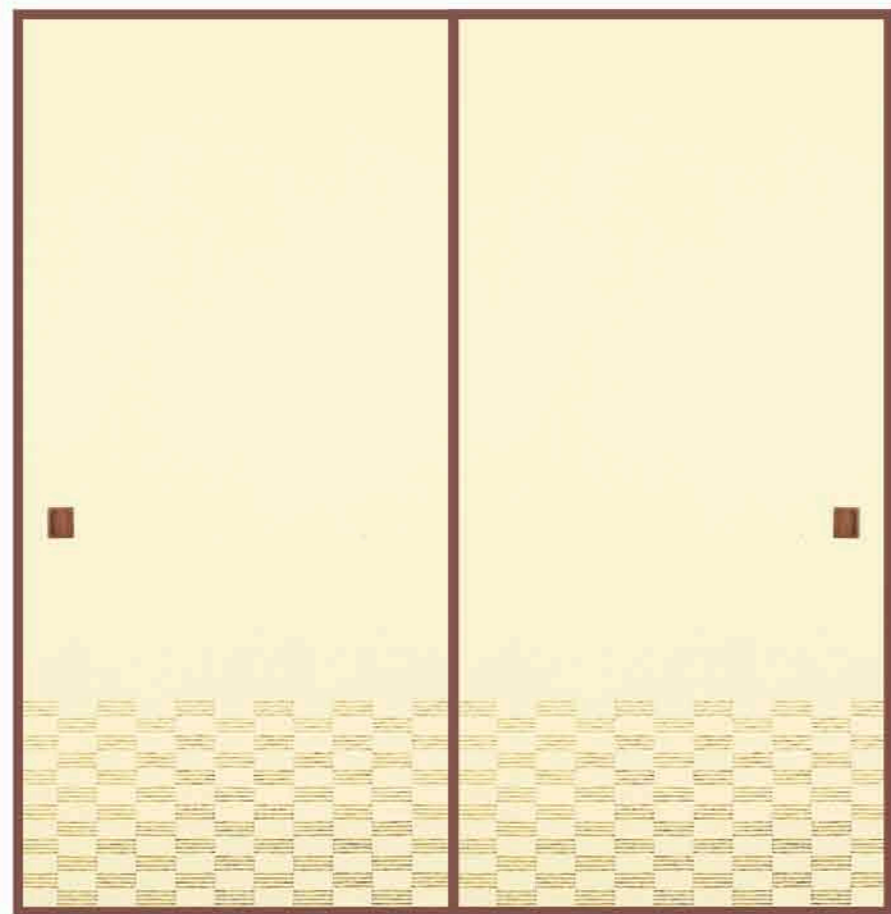
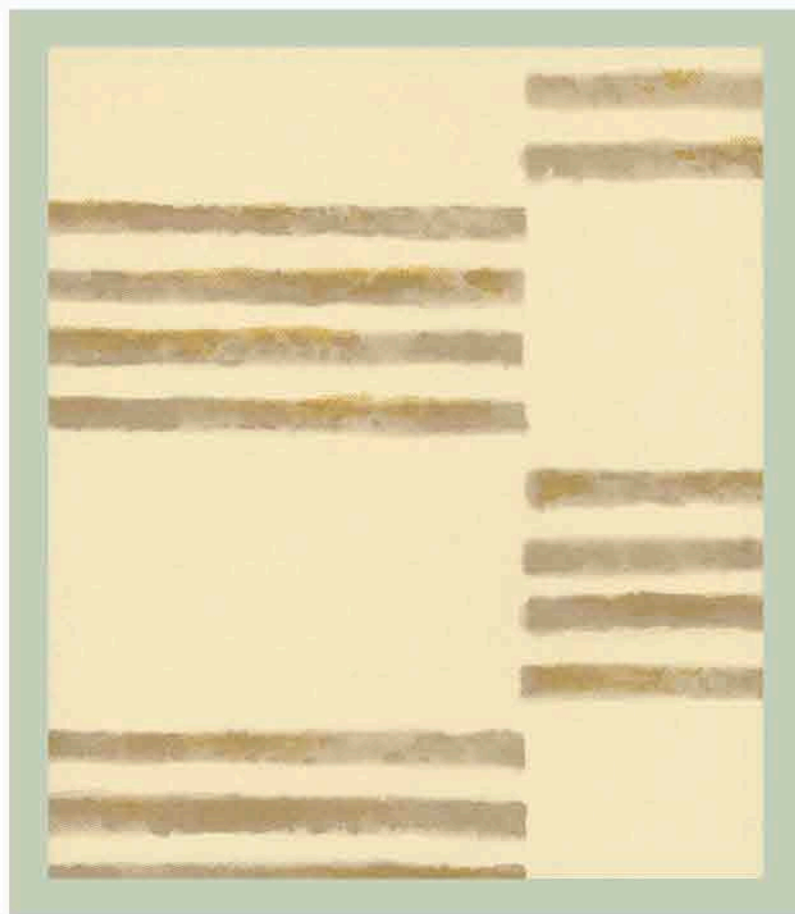

■使用原紙 No.3018



2間半用



やわらぎ

506

1枚物

■有効寸法 巾・98cm×丈・202cm

■柄の高さ 45cm

■使用原紙 No.3018

2間半用 在庫あります。

2間半用の場合は、別途価格になります。  
また間中との多少の色違いはご了承ください。





引手●No.1726

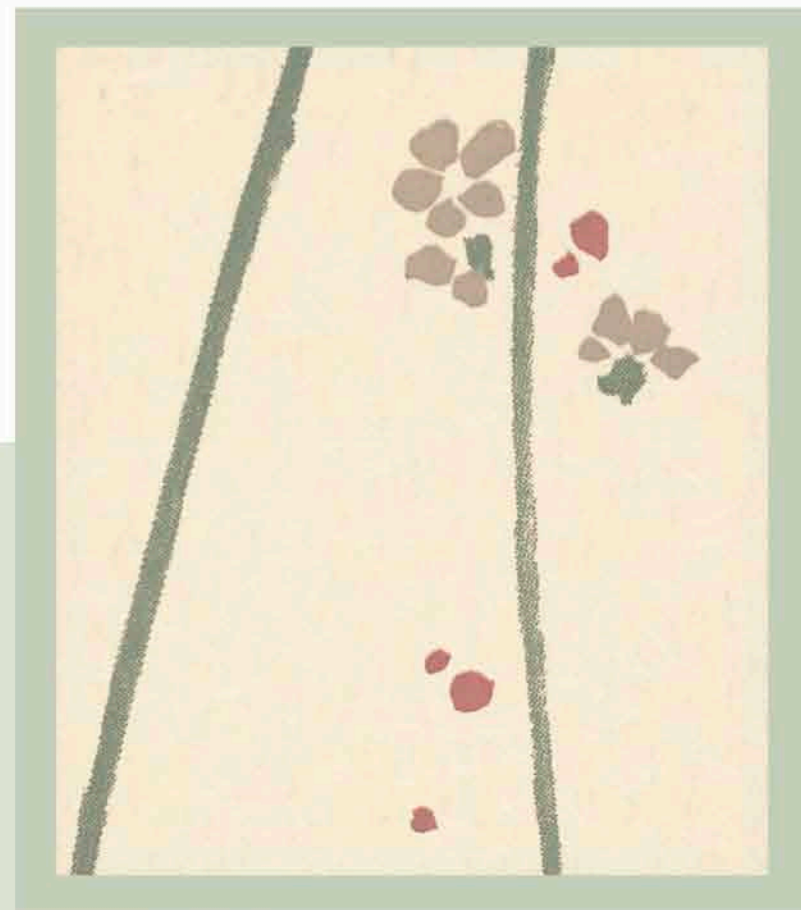

■使用原紙 No.3015

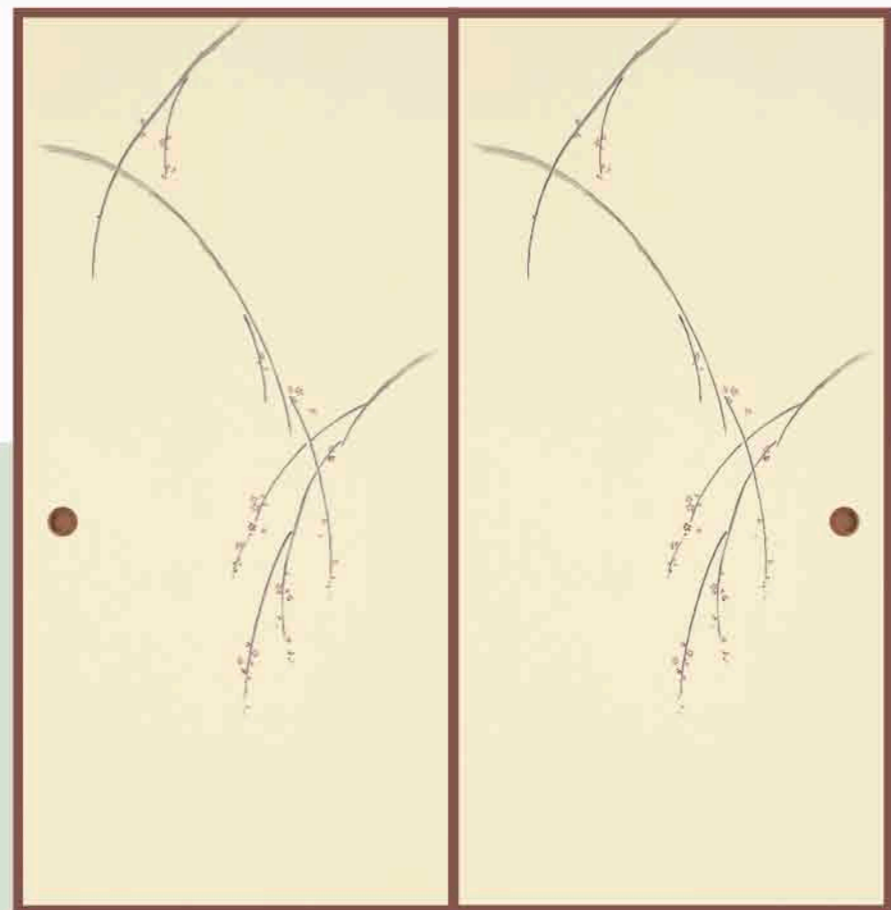

引手●No.1729



やわらぎ

507

1枚物

- 有効寸法 巾・98cm×丈・202cm
- 柄の高さ 上から152cm
- 使用原紙 No.3015





■使用原紙 No.3018

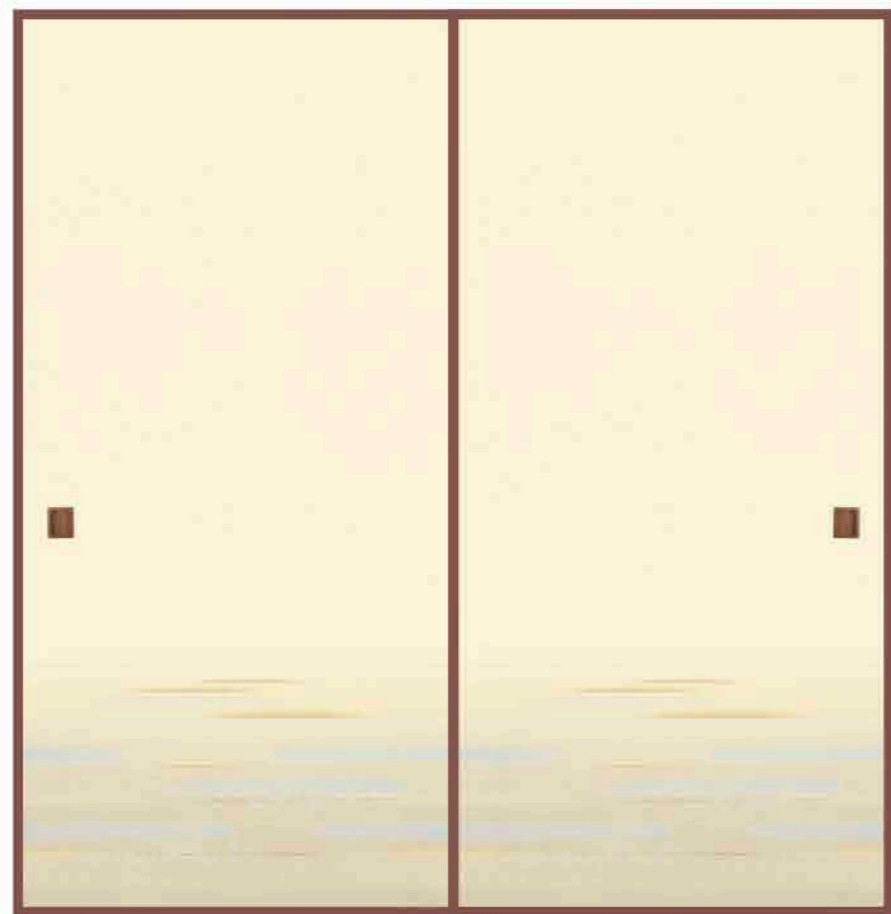

引手●No.1729



引手●No.1727



やわらぎ

508

1枚物

- 有効寸法 巾・98cm×丈・202cm
- 柄の高さ 55cm
- 使用原紙 No.3018





引手●No.1729



引手●No.1725



■使用原紙 No.3016

### 和紙「いろいろ」

#### ◆和紙の歴史。

現在残っている日本製の最古の紙は702年のものです。紙の技術は、これより11世紀前に朝鮮から伝えられたと考えられています。紙漉きは、奈良時代には全国的に行われるようになり、江戸時代に入ると大きく発展を遂げました。その後、全国の紙漉き戸数は増え続けましたが、1901年（明治34年）をピークに減少しています。



### やわらぎ

# 509

1枚物

- 有効寸法 巾・99cm×丈・203cm
- 柄の高さ 68cm
- 使用原紙 No.3016





■使用原紙 No.3018

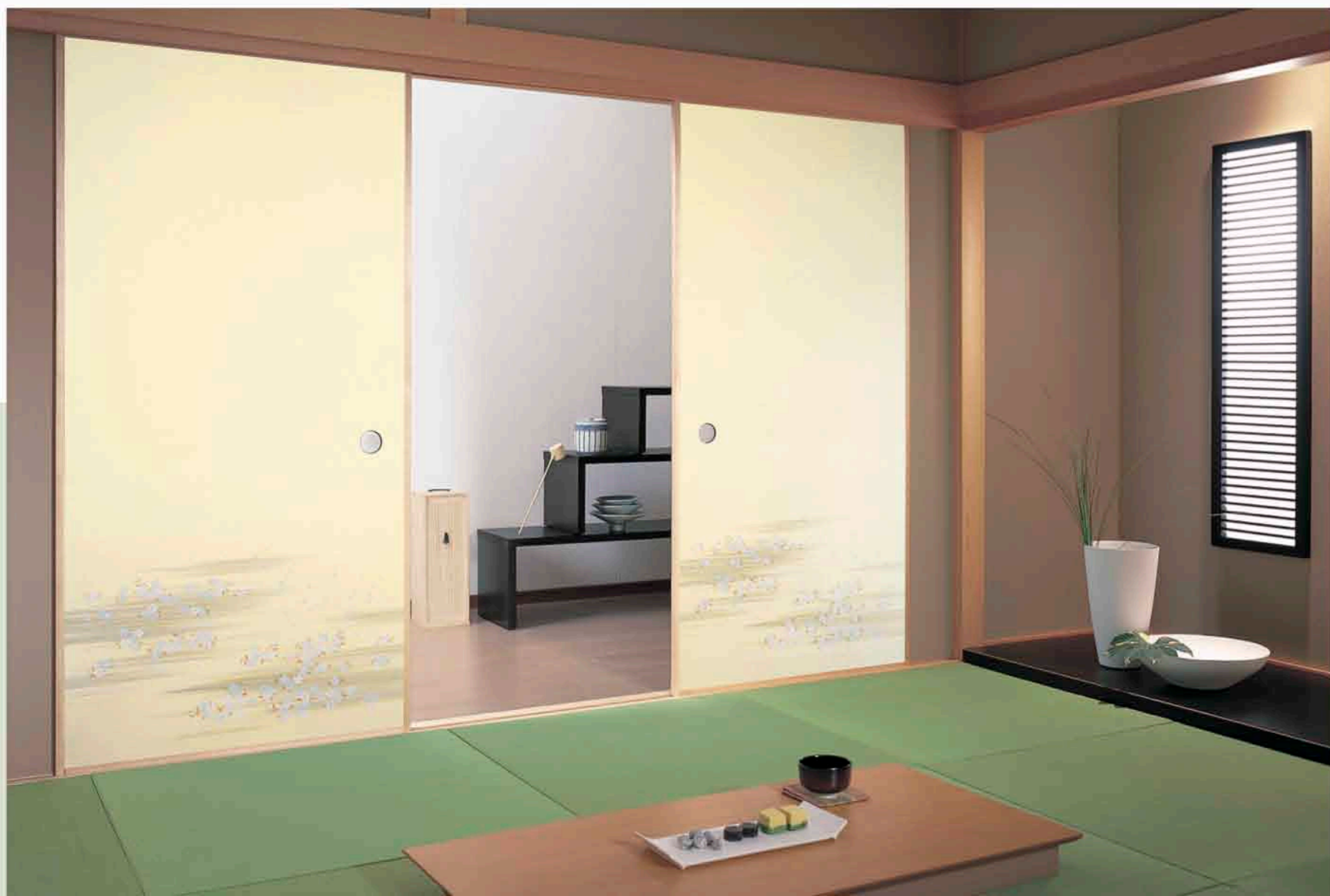
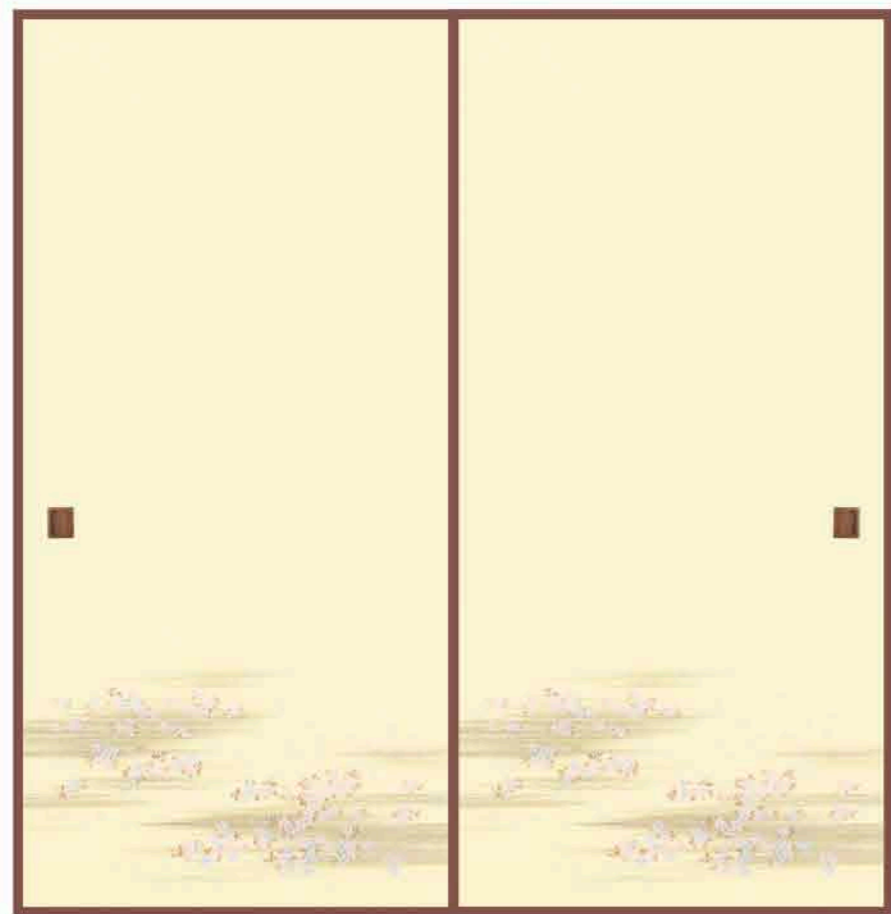

引手●No.1723



やわらぎ

510

1枚物

- 有効寸法 巾・98cm×丈・203cm
- 柄の高さ 57cm
- 使用原紙 No.3018



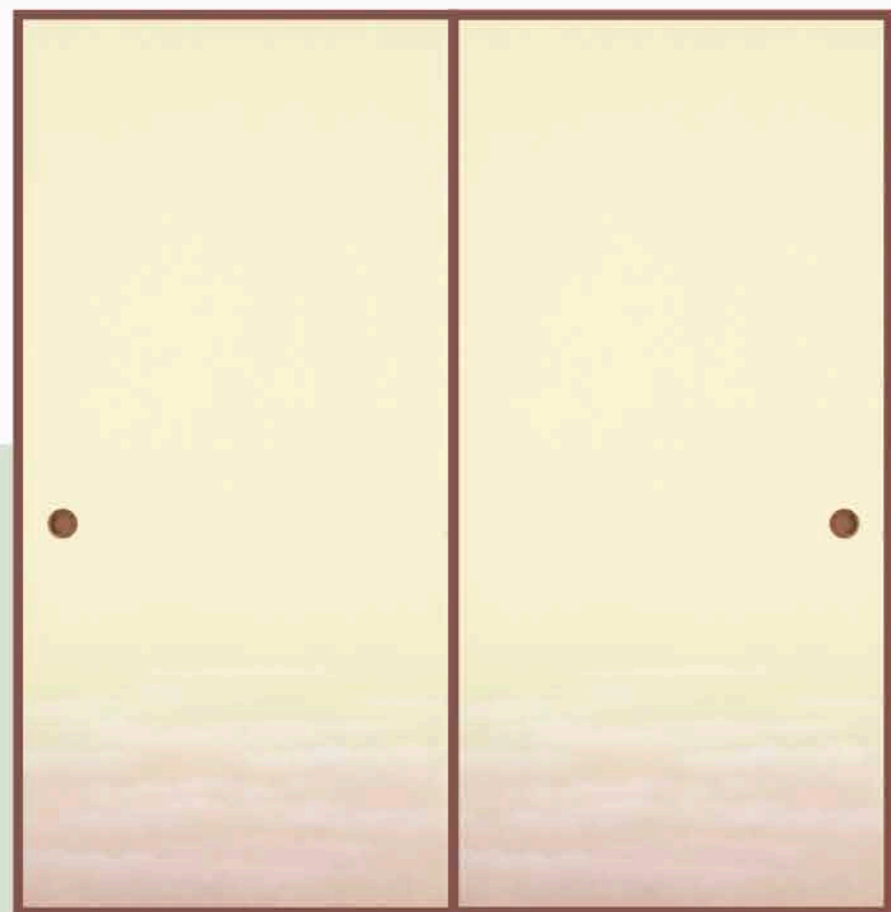

■使用原紙 No.3018

引手●No.1729



やわらぎ

511

1枚物

- 有効寸法 巾・99cm×丈・203cm
- 柄の高さ 55cm
- 使用原紙 No.3018





■使用原紙 No.3018



引手●No.1728



やわらぎ

512

1枚物

- 有効寸法 巾・98cm×丈・203cm
- 柄の高さ 54cm
- 使用原紙 No.3018





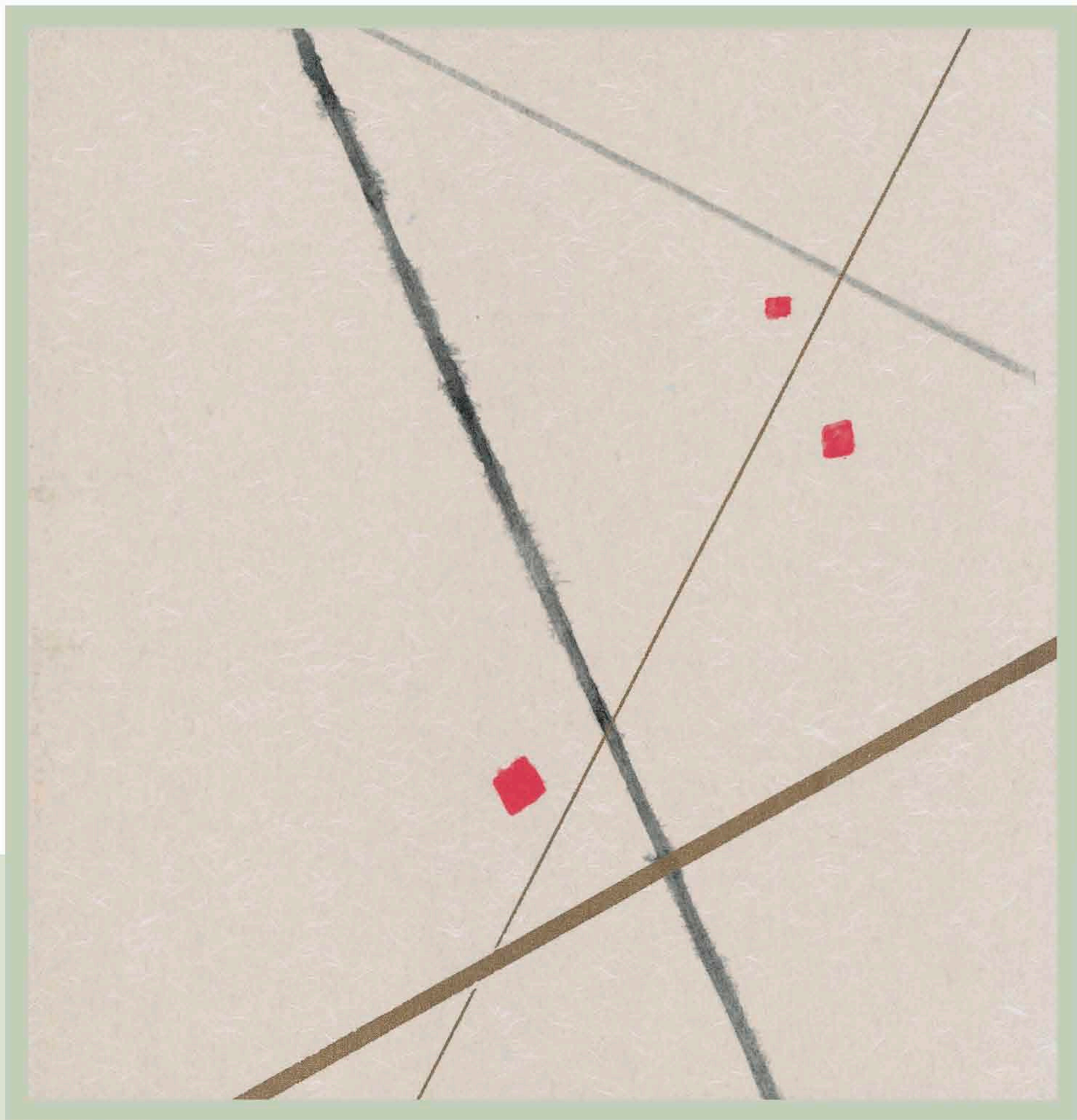

■使用原紙 No.3017



和紙「いろいろ」

◆和紙と洋紙はどう違う？  
明治6、7年頃、舶来洋紙、輸入洋紙、西洋紙と呼ばれる紙が西洋から輸入されました。おそらくその頃それまでは平紙とか鳥の子、あるいは単に紙と呼んでいたものを「和紙」と呼び、「西洋紙」と区別するようになったと思われます。JISの和紙の定義は「我が国で発展してきた特有の紙の総称。手漉き和紙と機械漉き和紙とに分類される。」となっています。



やわらぎ

513

1枚物

- 有効寸法 巾・98cm×丈・202cm
- 柄の高さ 178cm
- 使用原紙 No.3017



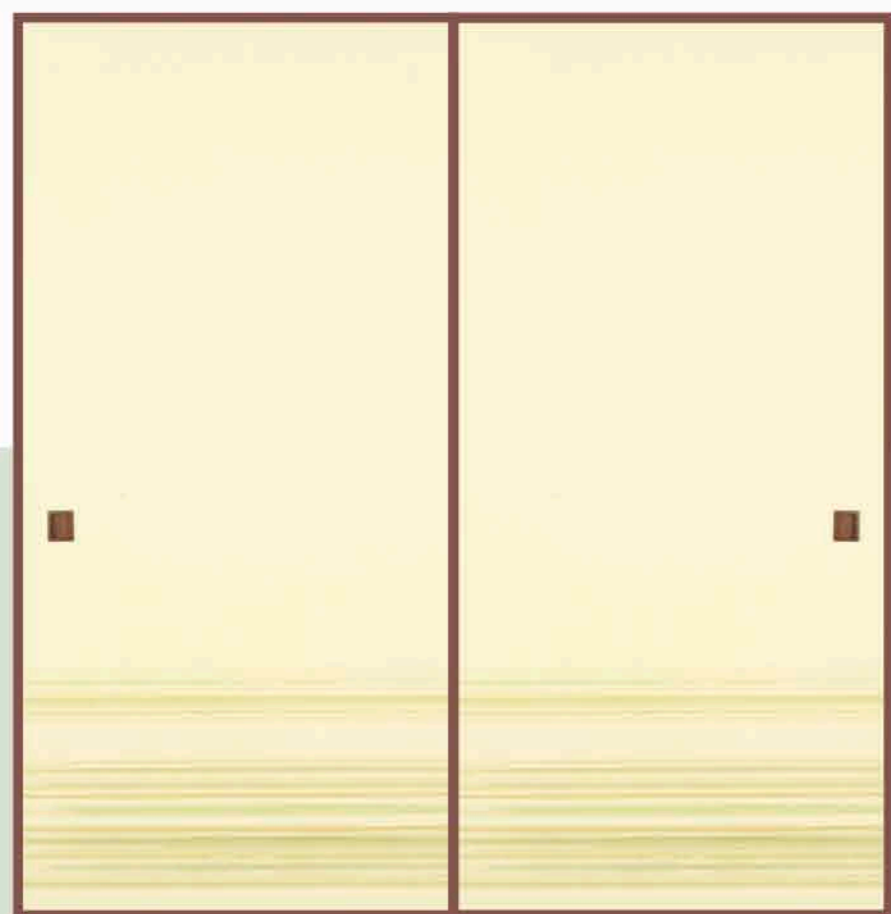
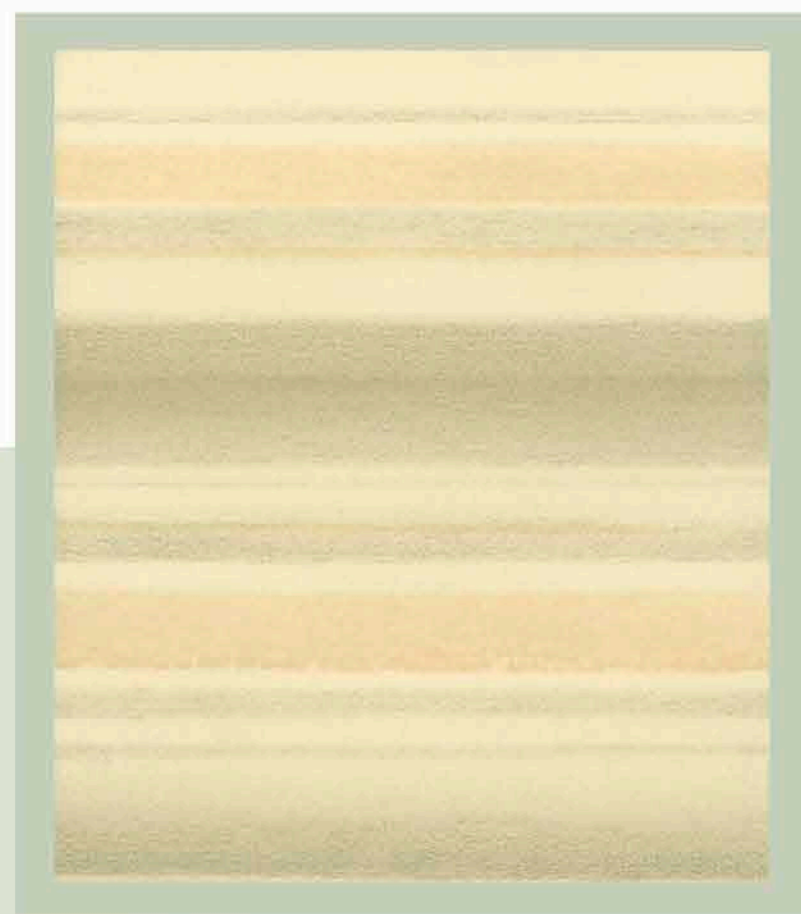

■使用原紙 No.3018

引手●No.1731



やわらぎ

514

1枚物

- 有効寸法 巾・98cm×丈・202cm
- 柄の高さ 55cm
- 使用原紙 No.3018





■使用原紙 No.3016

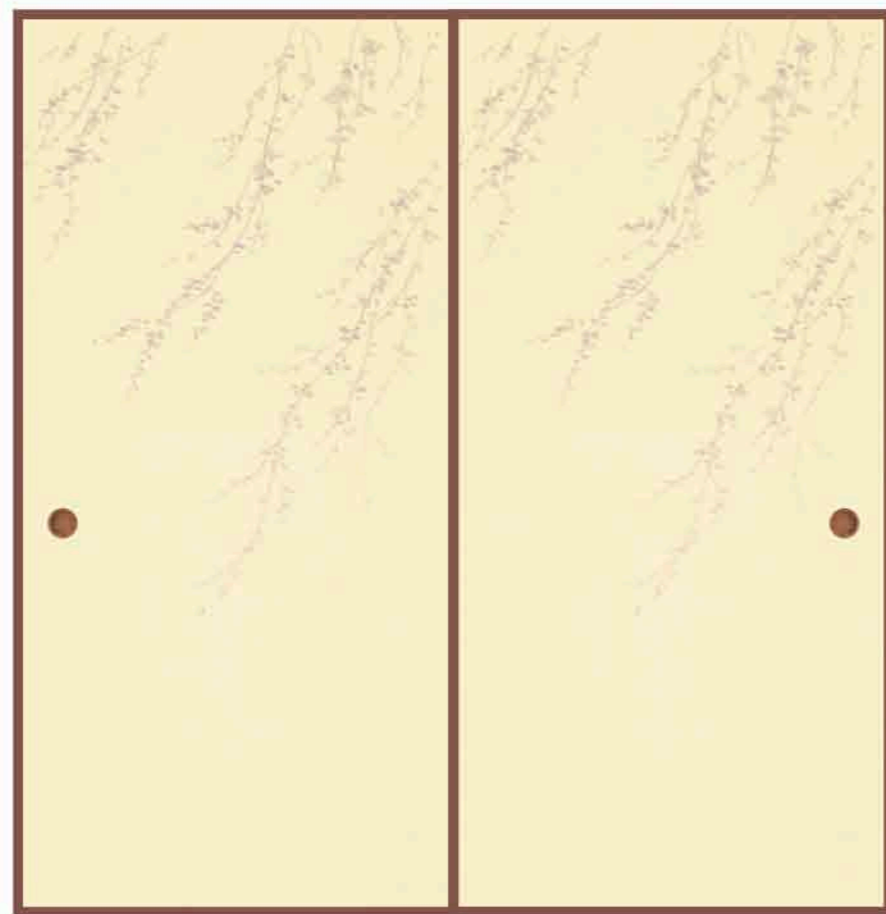

引手●No.1729



やわらぎ

515

1枚物

- 有効寸法 巾・99cm×丈・203cm
- 柄の高さ 上から134cm
- 使用原紙 No.3016



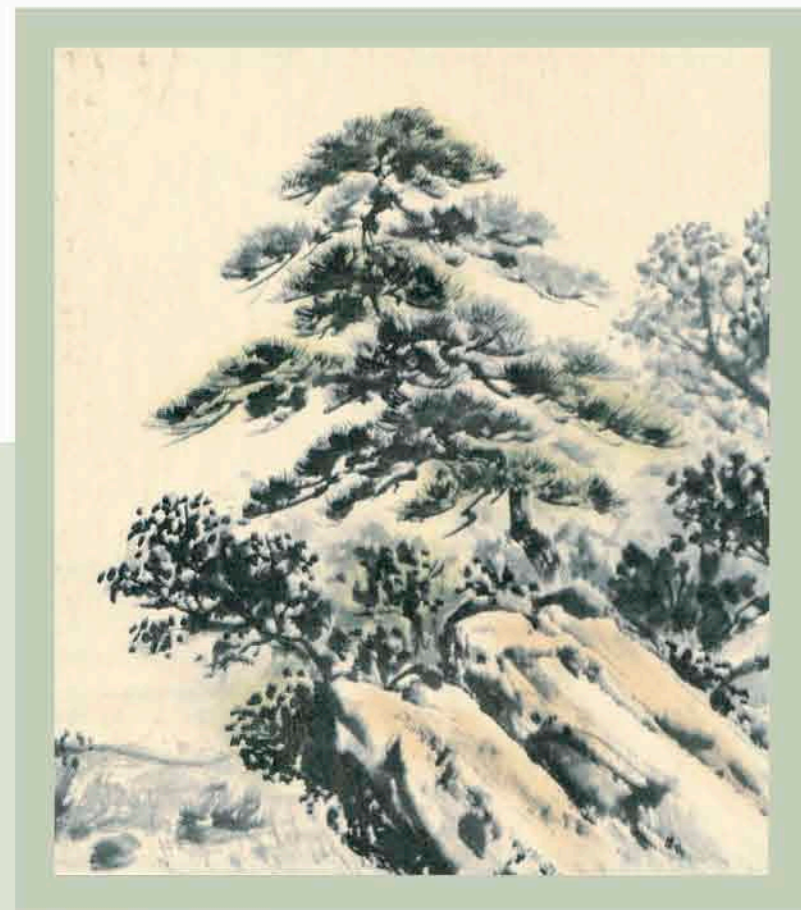

■使用原紙 No.3015

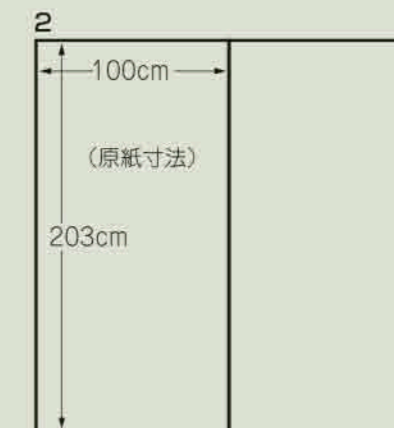

やわらぎ

516

2枚組

■有効寸法 巾・99cm×丈・203cm

■柄の高さ 86cm

■使用原紙 No.3015



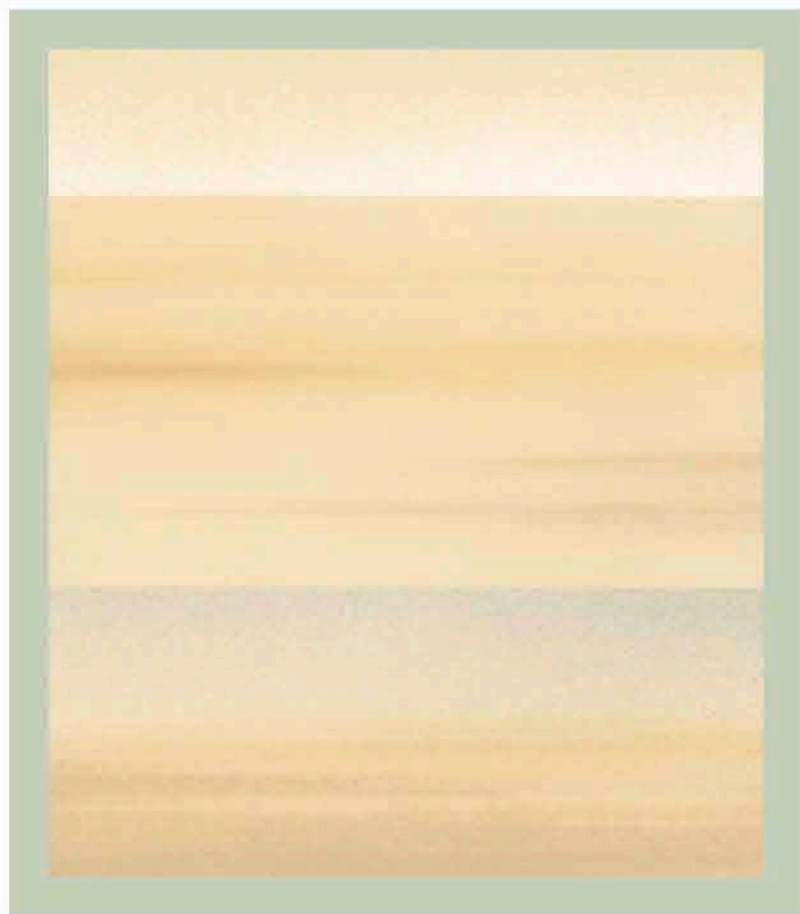

■使用原紙 No.3018



引手●No.1721

和紙「いろいろ」

◆紙の定義は繊維でできた薄いもの。「紙」という字は、漢字の語源から絹を撚り合わせる形を表す糸偏と、薄く平らで柔らかいことを表す氏旁からなっています。言葉の意味からは、繊維でできた薄いものと言えるでしょう。「カミ」と発音されるようになったのは奈良時代に入ってから。樺の木の皮から、カバールカビールカミと音韻変化したものはないかと言われています。



やわらぎ

517

1枚物

- 有効寸法 巾・98cm×丈・203cm
- 柄の高さ 62cm
- 使用原紙 No.3018





引手●No.1728

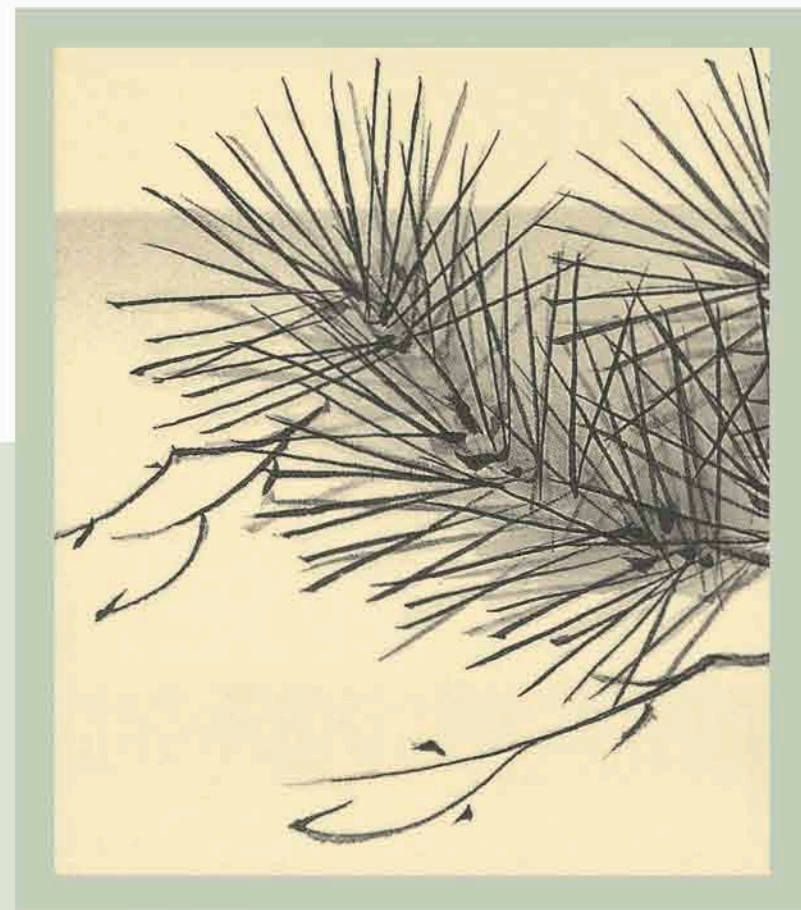

■使用原紙 No.3018

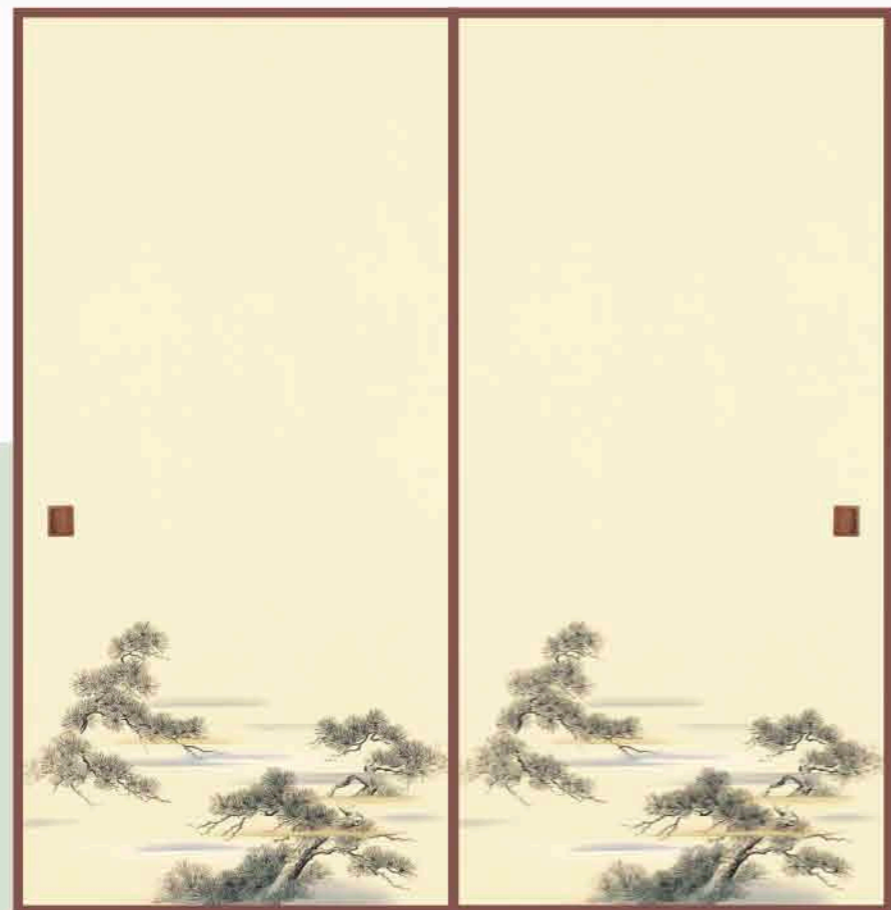

やわらぎ

518

1枚物

- 有効寸法 巾・98cm×丈・202cm
- 柄の高さ 64cm
- 使用原紙 No.3018



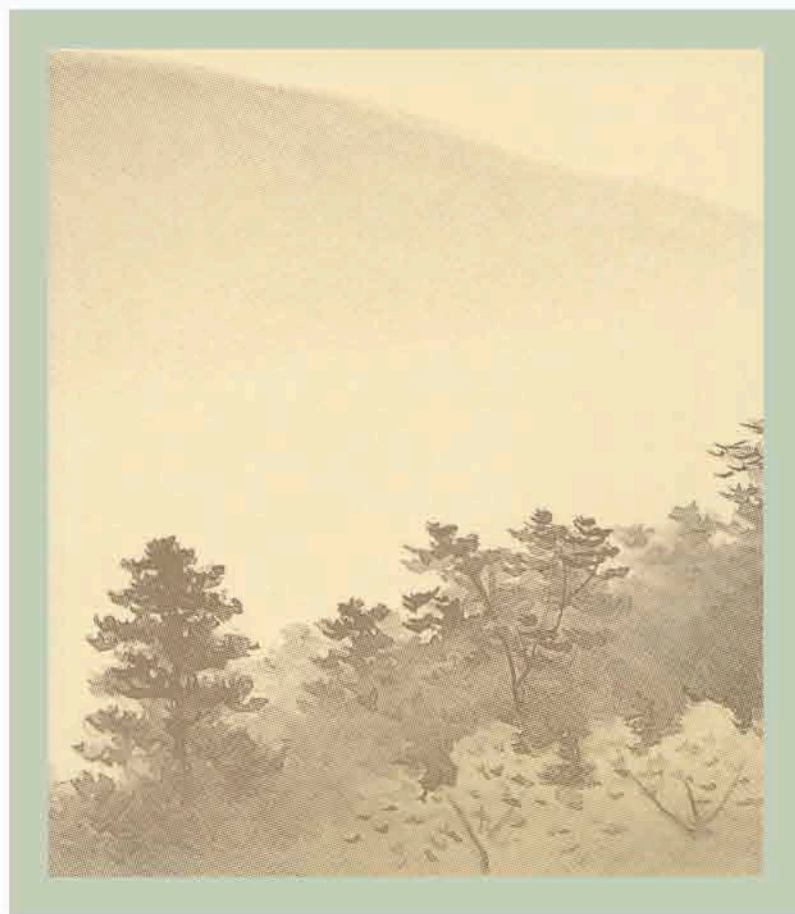

■使用原紙 No.3018

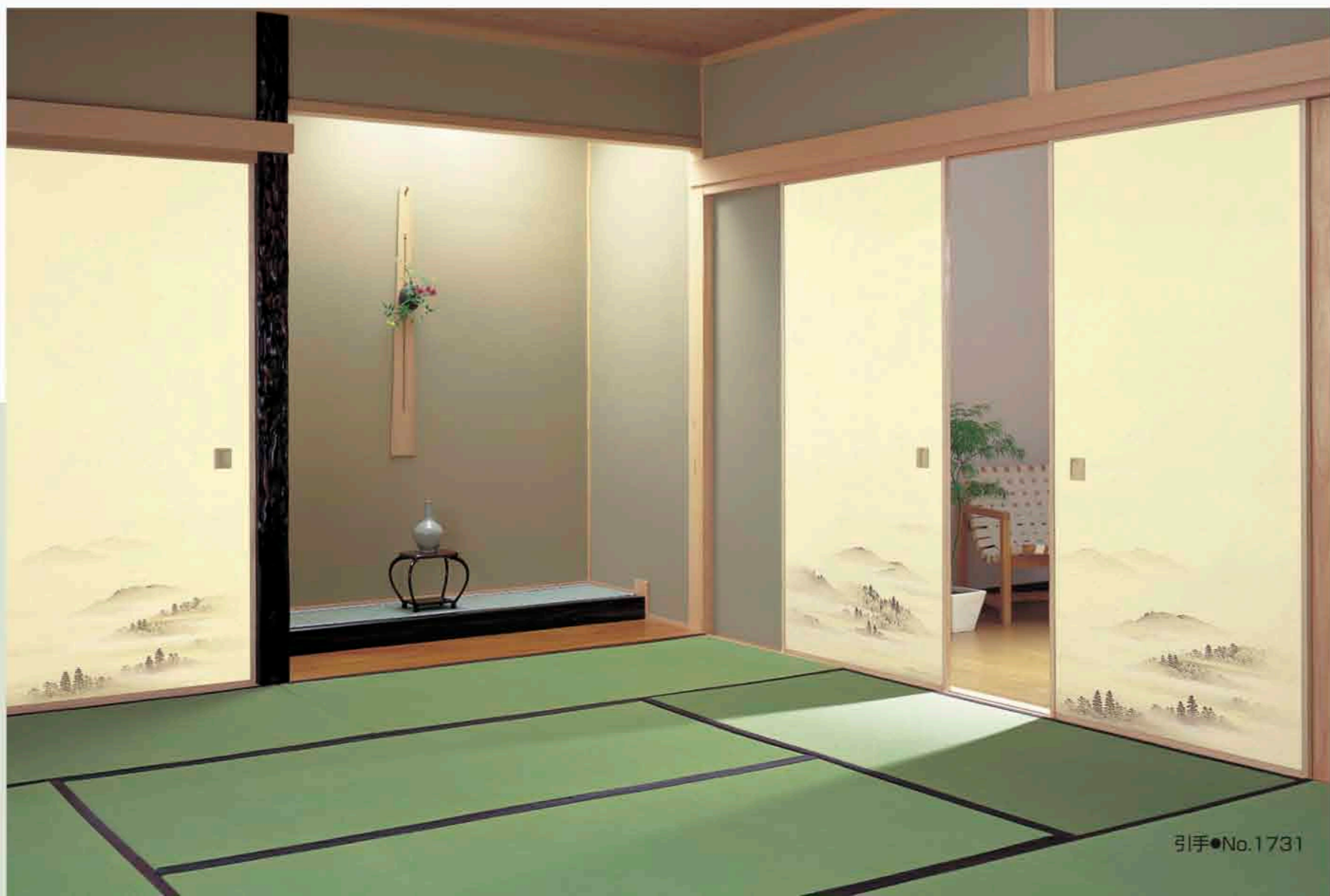

引手●No.1731



引手●No.1724

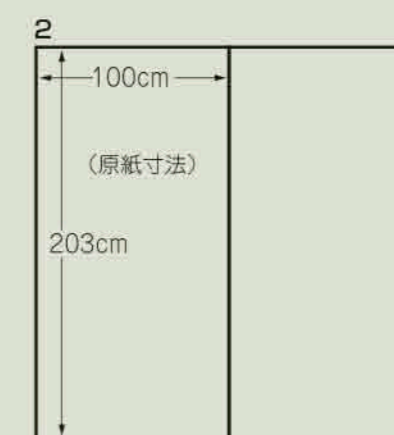

やわらぎ

519

2枚組

■有効寸法 巾・98cm×丈・202cm

■柄の高さ 59cm

■使用原紙 No.3018

2間半用 在庫あります。

2間半用の場合は、別途価格になります。  
また間中との多少の色違いはご了承ください。





■使用原紙 No.3018

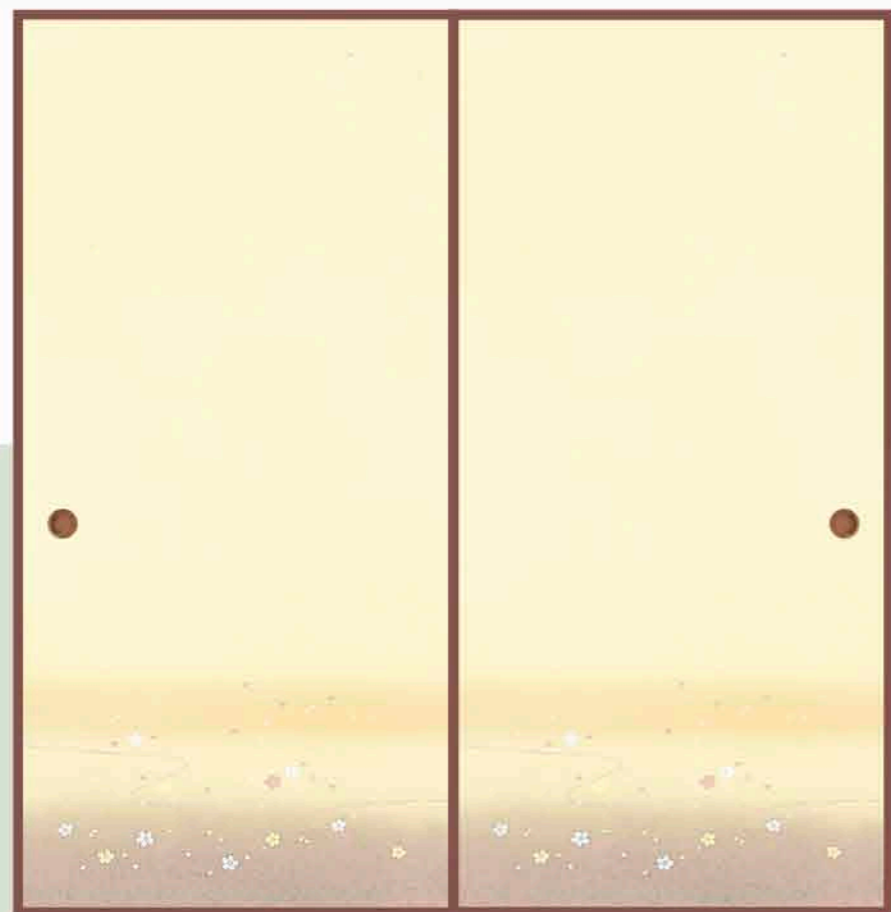

引手●No.1723



やわらぎ

520

1枚物

- 有効寸法 巾・98cm×丈・202cm
- 柄の高さ 56cm
- 使用原紙 No.3018





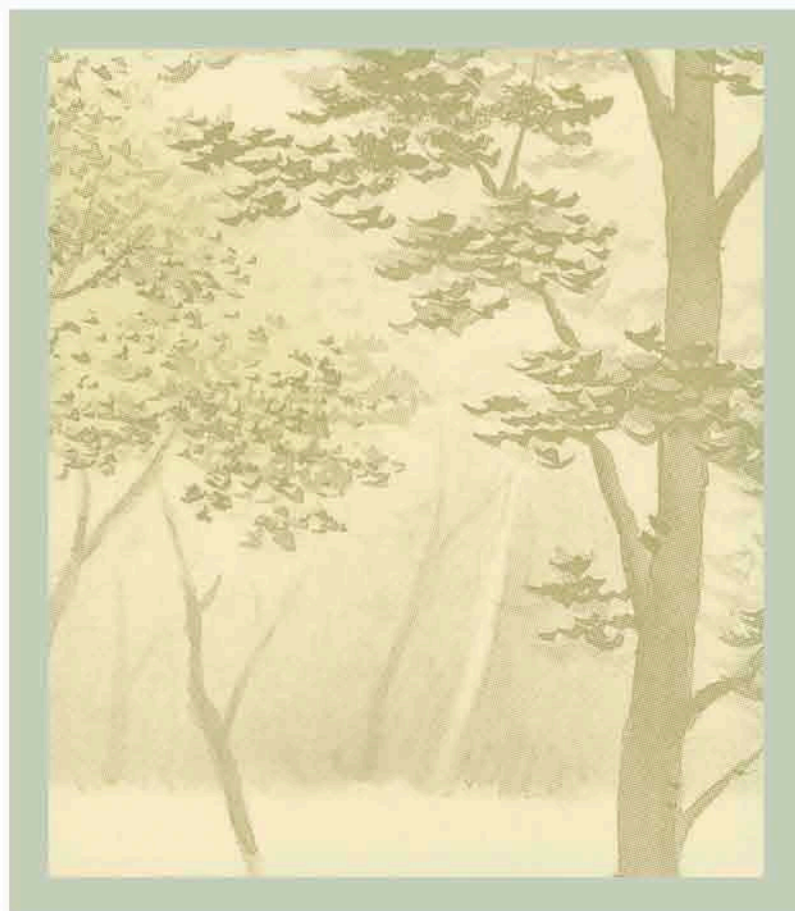

■使用原紙 No.3018

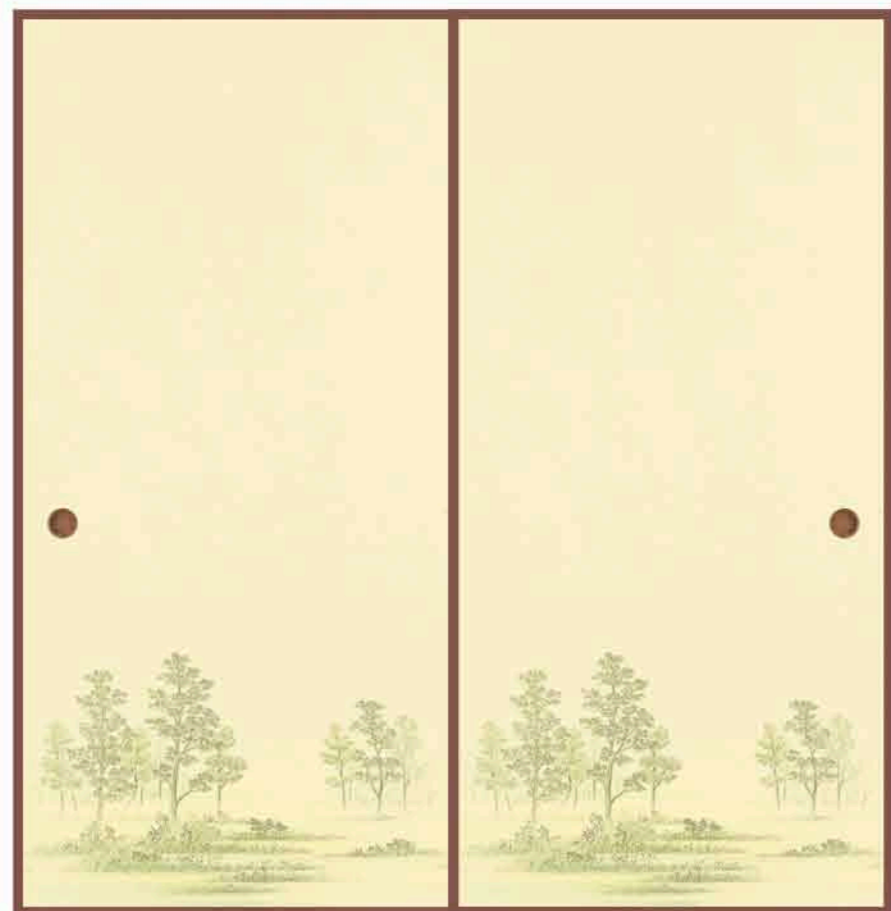

和紙「いろいろ」

◆先人の知恵が生んだ和紙。  
和紙は植物繊維でできた呼吸する自然素材です。室内の湿度が上がれば湿度を吸収し、乾燥すれば適度に放出する、さらに、無数の多孔質の隙間に空気をたくわえて優れた保温断熱効果を発揮します。和紙は優れた内装材であり、ふすまや障子として日本人の生活の中で活躍してきました。かつて日本の住居は自然素材に由来するまれ、四季と調和した暮らしがありました。今、そんなナチュラルな生活がまた見直されています。



やわらぎ

521

1枚物

- 有効寸法 巾・98cm×丈・202cm
- 柄の高さ 62cm
- 使用原紙 No.3018





引手●No.1730

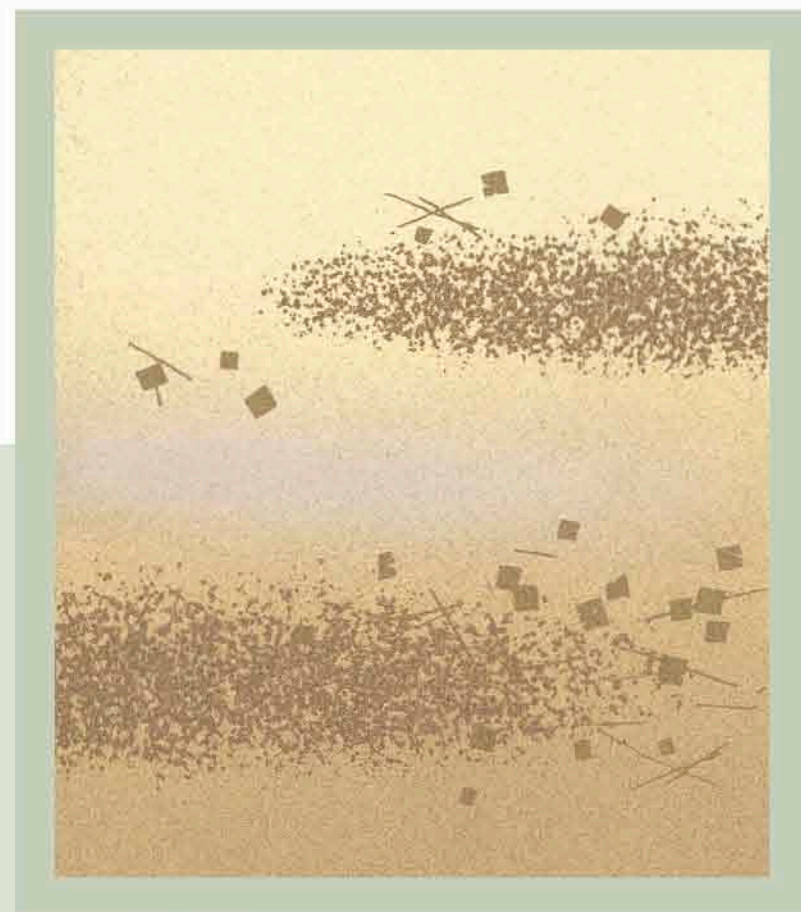

■使用原紙 No.3018

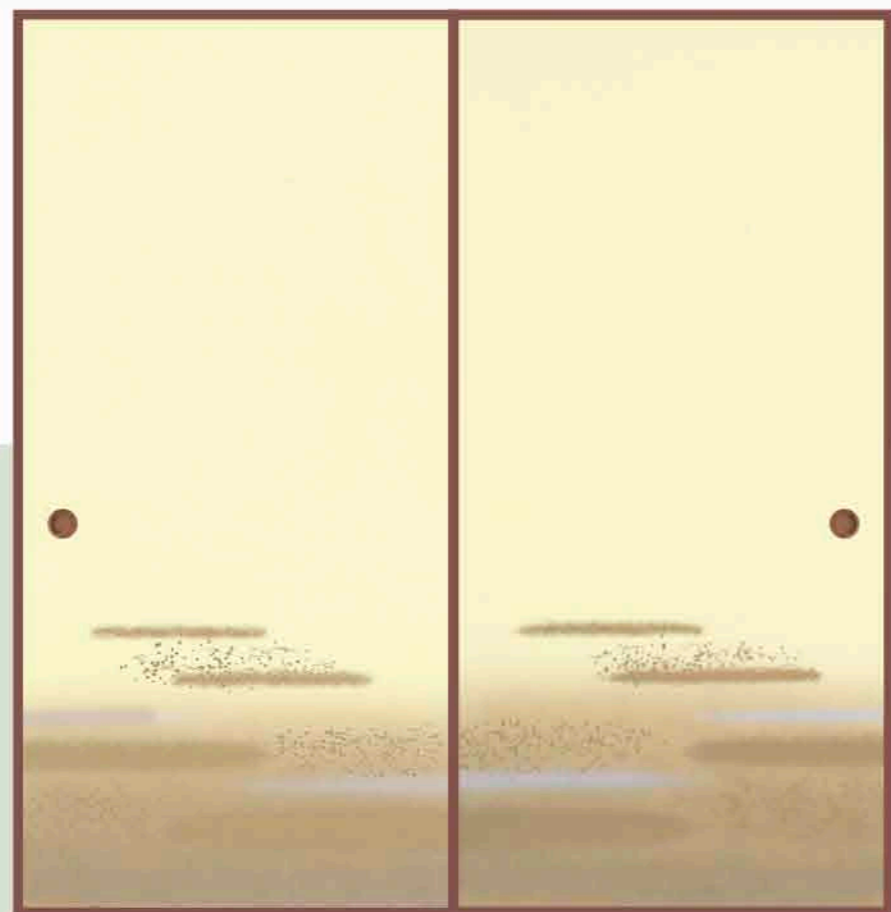

引手●No.1730

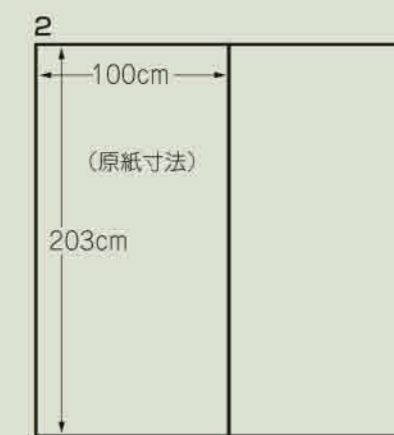

やわらぎ

522

2枚組

- 有効寸法 巾・98cm×丈・203cm
- 柄の高さ 62cm
- 使用原紙 No.3018

2間半用  在庫あります。

2間半用の場合は、別途価格になります。  
また間中との多少の色違いはご了承ください。



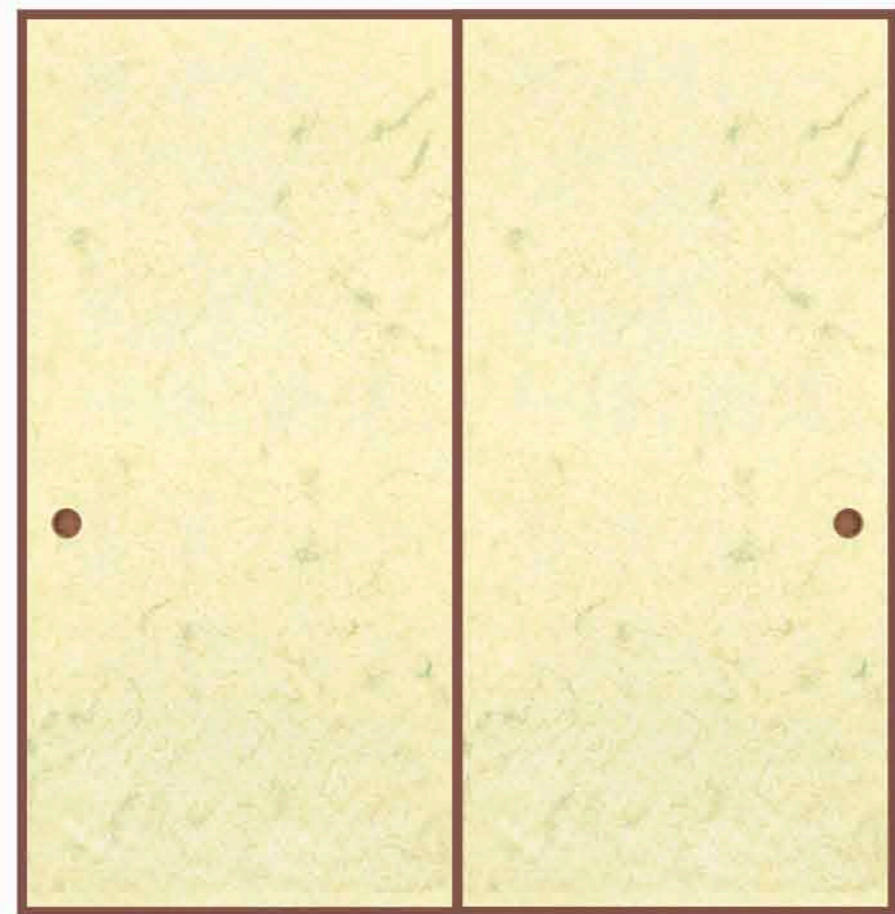

■使用原紙 No.3016



引手●No.1723



引手●No.1723



やわらぎ

523

1枚物

- 有効寸法 巾・98cm×丈・201cm
- 柄の高さ 総模様
- 使用原紙 No.3016



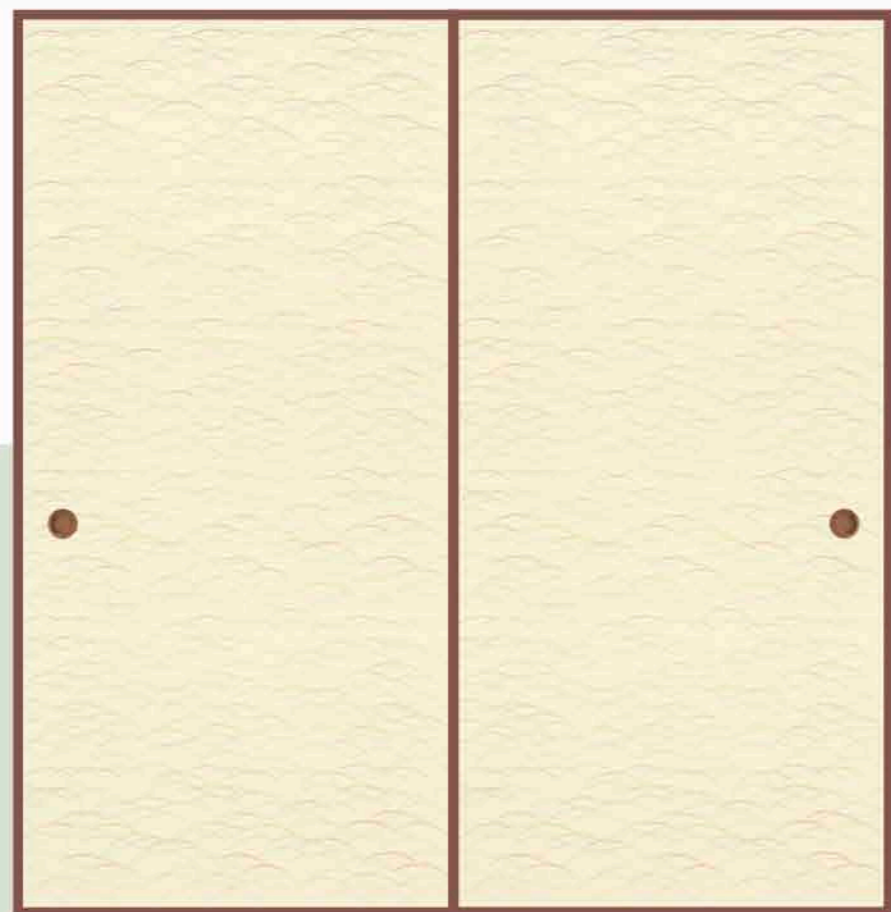

■使用原紙 No.3015



やわらぎ

524

1枚物

- 有効寸法 巾・98cm×丈・201cm
- 柄の高さ 総模様
- 使用原紙 No.3015



美的  
「和」  
空間

# 風流の技

空間をやさしく、  
あたたかく、包み込む。  
風が流れるように……。

漉き込みの技術が見せる  
ナチュラルで立体的な質感。

「やわらぎ」は、  
地球環境に配慮した  
Eコマース認定の商品です。

Eコマースは、資源を再生利用した商品  
や環境への負荷が少ない商品など、財日  
本環境協会が認定した環境保全に役  
立つ商品につけられるマークです。  
「やわらぎ」の商  
品は、エコシカル  
な姿勢が評価さ  
れてEコマースの認  
定を受けています。



認定番号 第00040007号

素材の持ち味がナチュラルに生きる、  
伝統的な漉き込み技術に加えて、  
現代の住空間にマッチするデザイ  
ンを考慮し、多彩なイメージを表現  
しました。  
漉き込み技法ならではの自然感を大  
切にした、より繊細な表情を見せる  
ふすまをお届けします。

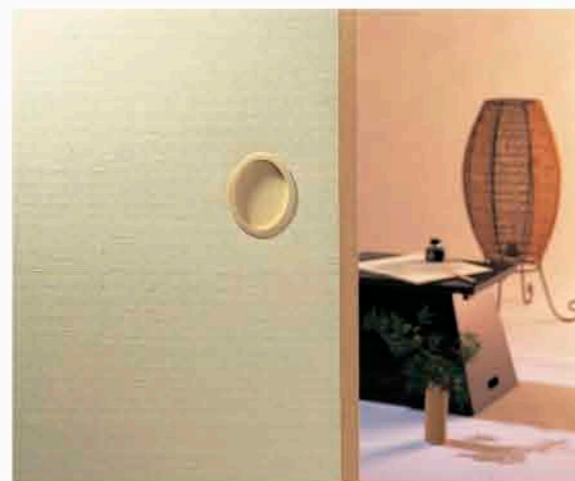

No.535を使用しています。(引手No.1727)

## 風合いを楽しむ。

紙を漉くときの水の流れと繊維の流れが  
作り出す不思議な模様は、全面に施され  
たスタレ模様と相まって、ナチュラルな風合  
いを見せています。



No.544を使用しています。(引手No.1723)

## 漉き模様が舞う。

採み紙の立体感に、松葉菊を総柄として  
散らしました。光の陰影で浮き彫りのよ  
うに見えるくる松葉菊が、優しい表情を  
演出します。

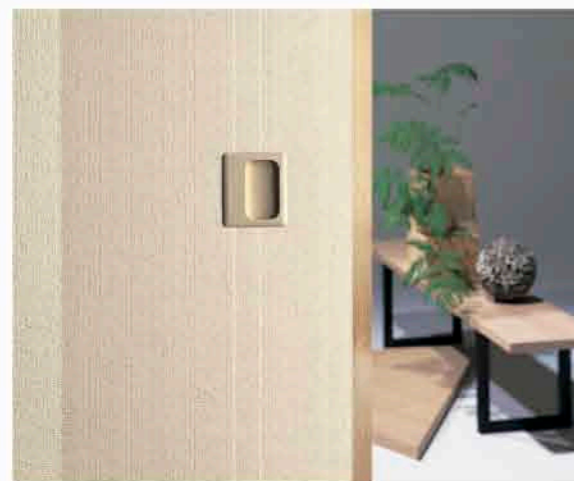

No.529を使用しています。(引手No.1731)

## ポリユーム感を遊ぶ。

袖模様クレープ処理を施した立体感の  
あるふすまです。漉き込みならではのポリ  
ユーム感が、お部屋をあたたかなイメージ  
にしてくれます。

# 美的「和」空間

## 風流の技

◆風が流れるように、その技はやさしくなごみの空間へ。

越前和紙の伝統的な漉き込み技術を用いて、現代の住空間にマッチする、多彩なイメージを表現しました。ナチュラルな色合いで、さまざまなくつろぎの空間を演出します。

ゆとりが生まれる淡い色合い。  
 全面に散らした大小の四角形が、ゆとりのあるくつろぎ感を与えてくれます。自然な淡い色合いは、和風にも洋風にもあたたかくマッチします。



No.527の施工例です。



No.525の施工例です。

空間を遊ぶ個性あふれる表情。  
 優しい色合いと花柄の繊細なタッチが、個性的な空間を演出します。  
 和の空間はもちろん、洋の空間にも、  
 インテリアに合わせて自由にコーディネートできます。



No.529の施工例です。

### 光と影がつくる風合い。

袖模様が不思議な立体感を作り、昼の陽光の下と夜の人工光の下で微妙に表情を変えます。  
 ナチュラルな風合いは、洋室にも和室にも落ち着いた空間を演出します。



No.525でタペストリーを制作しました。  
 優しく繊細なイメージは、お部屋のフンポイントに。

◆襖紙を利用して  
 お気に入りの空間演出を。  
 素材を生かしたナチュラル感を  
 お部屋のアクセントに。

襖紙を使って、タペストリーや  
 ミニ屏風、衝立など、お部屋を  
 鮮やかに彩るさまざまな用途  
 をご提案いたします。漉き込み  
 ならではの素材のナチュラル感  
 を生かした小物類は、ふすまと  
 組み合わせるとおしゃやかな空間を  
 演出できます。



No.535で衝立を制作しました。  
 障子と組み合わせて個性的な間仕切りに。  
 空間を光と影の遊び感覚で区切ります。



No.526でミニ屏風を制作しました。  
 あたたかみのある自然な風合いで、  
 落ち着いたくつろぎスペースを。

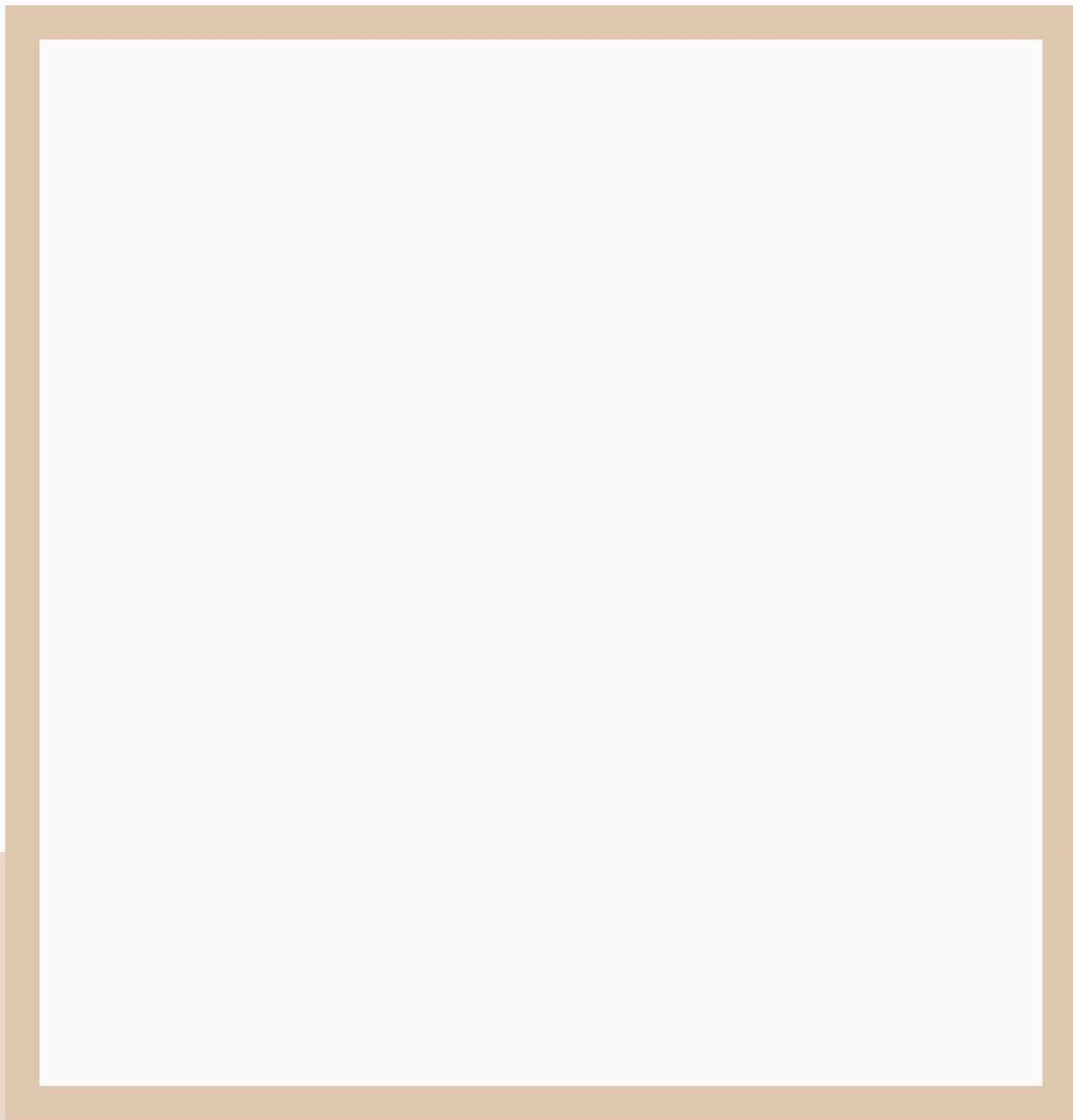

やわらぎ

525

1枚物

■有効寸法 巾・100cm×丈・203cm

■柄の高さ 総模様

●施工上のご注意  
裁断の際は、中心から天地、左右、  
均等に断ってください。



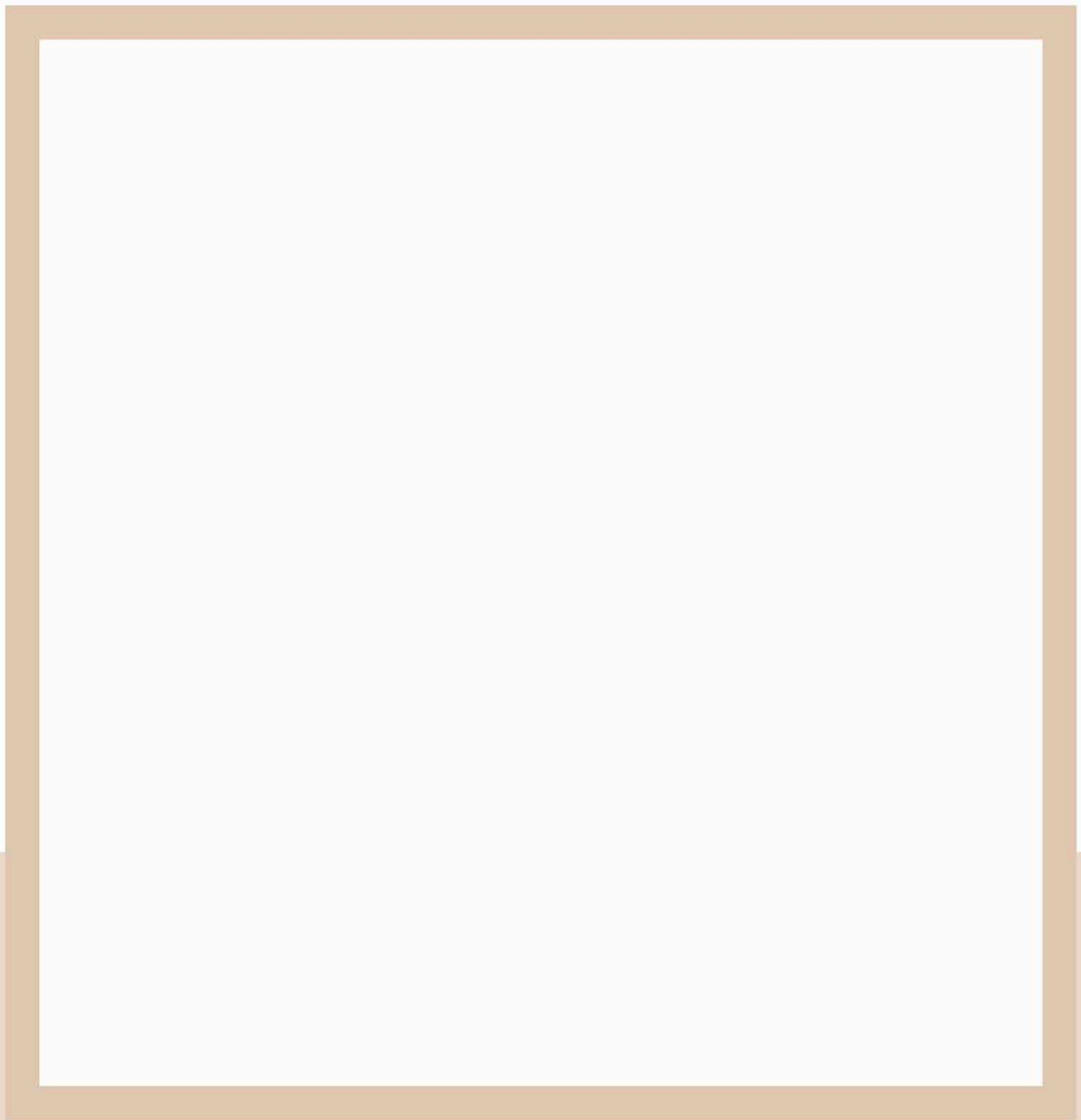

やわらぎ

526

1枚物

- 有効寸法 巾・100cm×丈・203cm
- 柄の高さ 53cm 帯巾31cm
- 使用原紙 No.3018



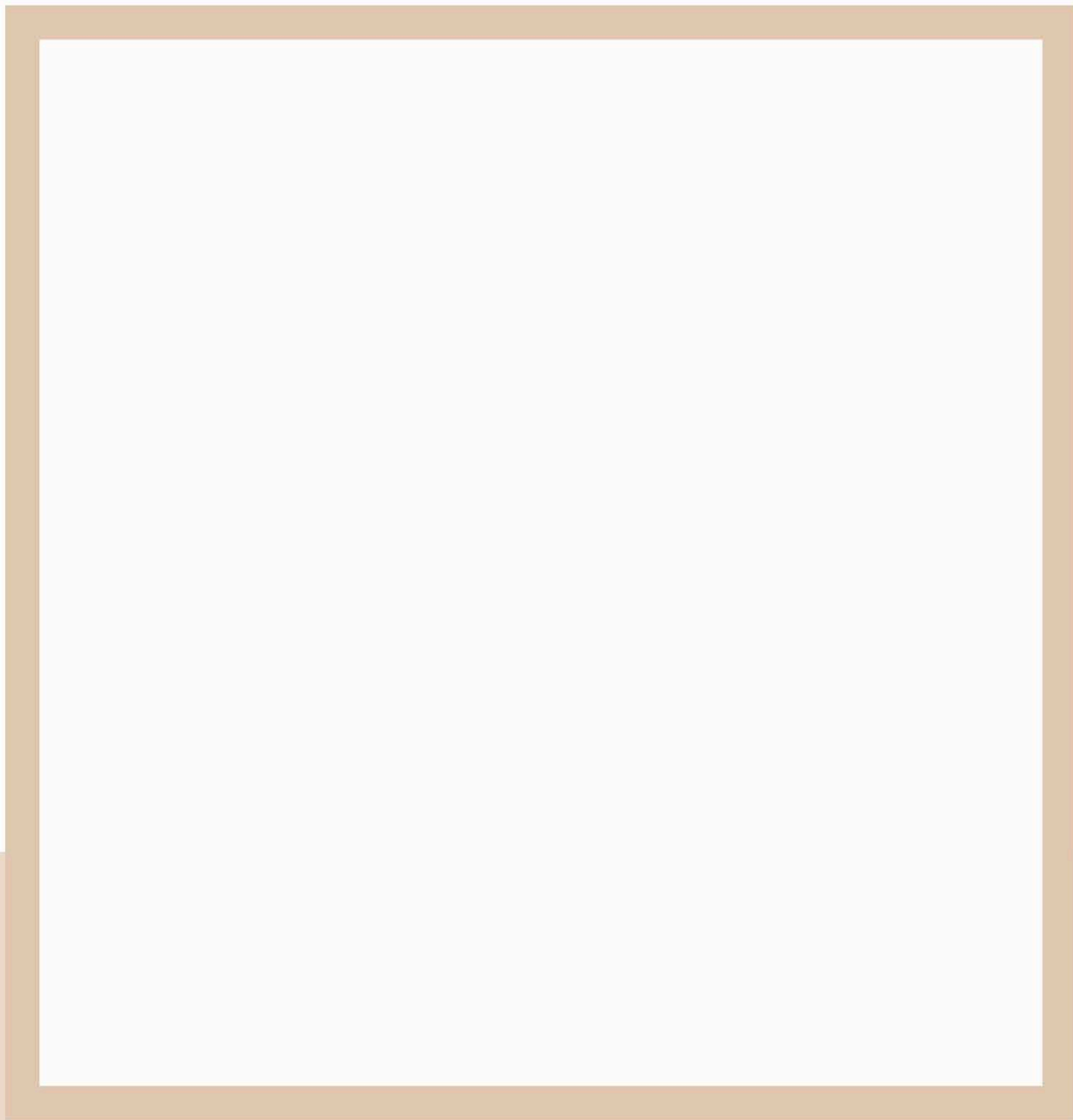

引手●No.1724



やわらぎ

527

1枚物

- 有効寸法 巾・100cm×丈・203cm
- 柄の高さ 181cm
- 使用原紙 No.3018

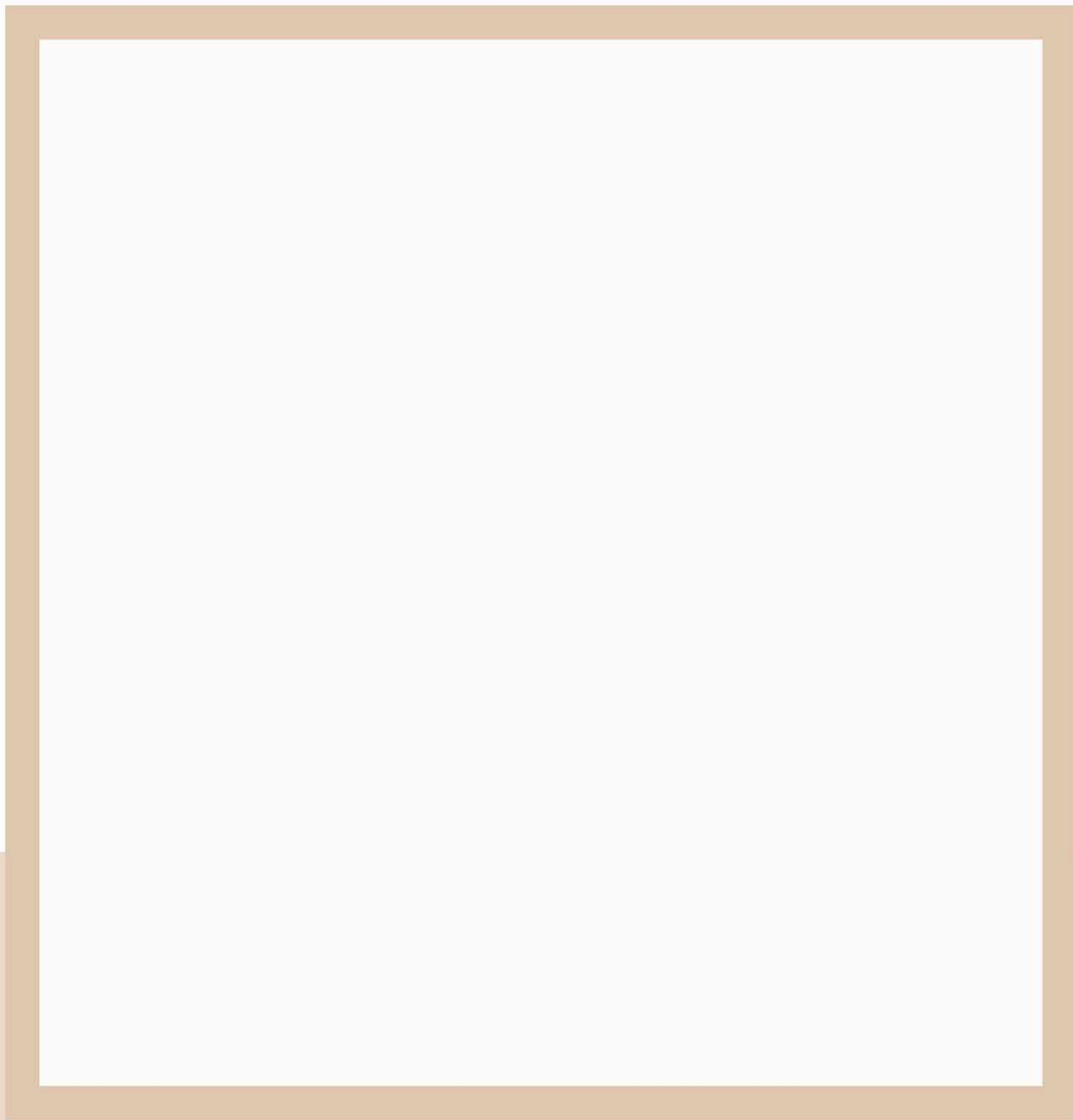

引手・No.1729



やわらぎ

528

1枚物

- 有効寸法 巾・100cm×丈・203cm
- 柄の高さ 53cm
- 使用原紙 No.3018



右から1番目と3番目の天地を逆にしています。

引手●No.1721



引手●No.1731

※施工例は右から1番目と3番目の天地を逆にしています。

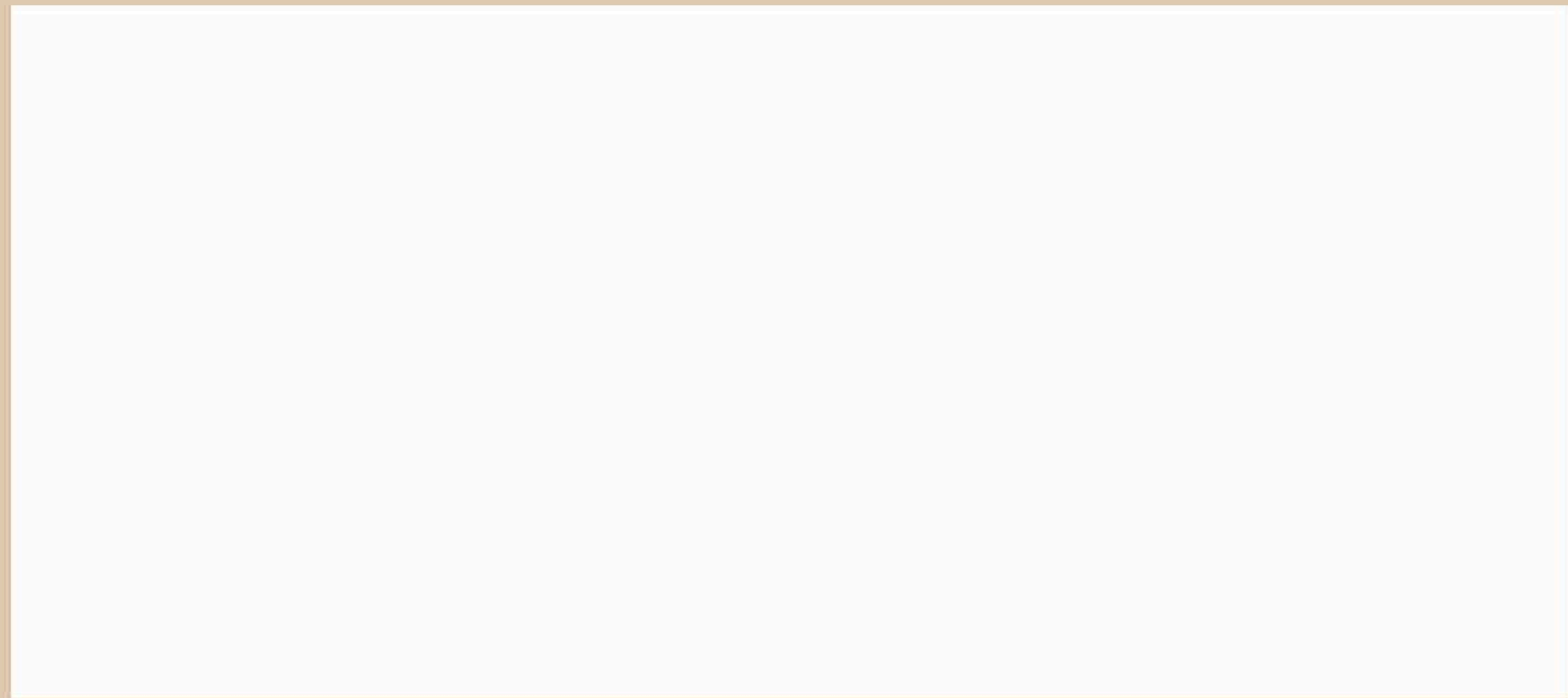

やわらぎ

529

1枚物

■有効寸法 巾・100cm×丈・203cm

■袖巾 30cm





No.531の施工例です。

間中41m巻  
切売可



間中41m巻の場合は、  
別途価格になります。  
また間中との多少の  
色違いはご了承ください。



やわらぎ

530  
531  
532

1枚物

■有効寸法 巾・100cm×丈・203cm

間中41m巻 在庫あります。



533 ■有効寸法 巾・100cm×丈・203cm  
■関中41m巻 在庫あります。

関中41m巻  
切売可

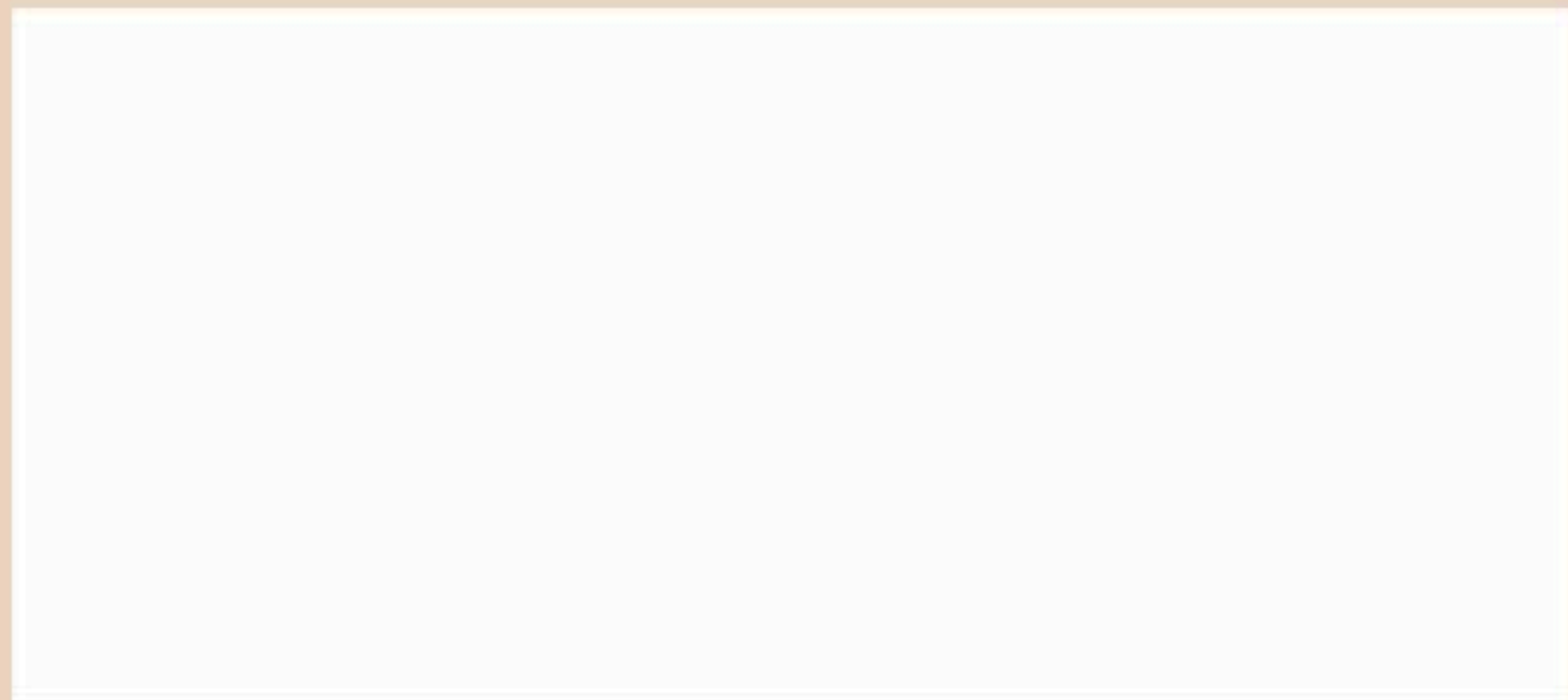

534 ■有効寸法 巾・100cm×丈・203cm  
■関中41m巻 在庫あります。

関中41m巻  
切売可

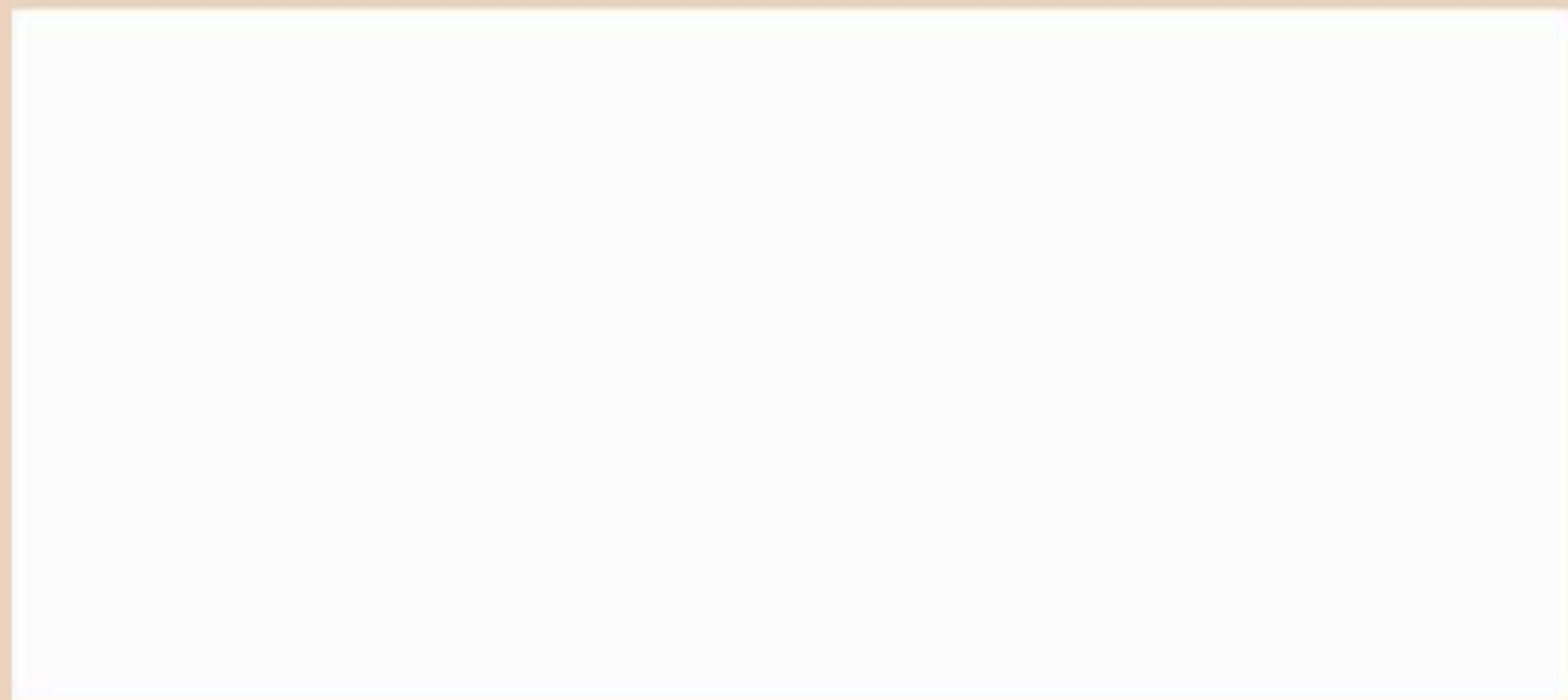

引手●No.1729

No.533の施工例です。

関中41m巻  
切売可



関中41m巻の場合は、  
別途送料になります。  
また関中との多少の  
色違いはご了承ください。



やわらぎ

533  
534

1枚物

■有効寸法 巾・100cm×丈・203cm

■関中41m巻 在庫あります。



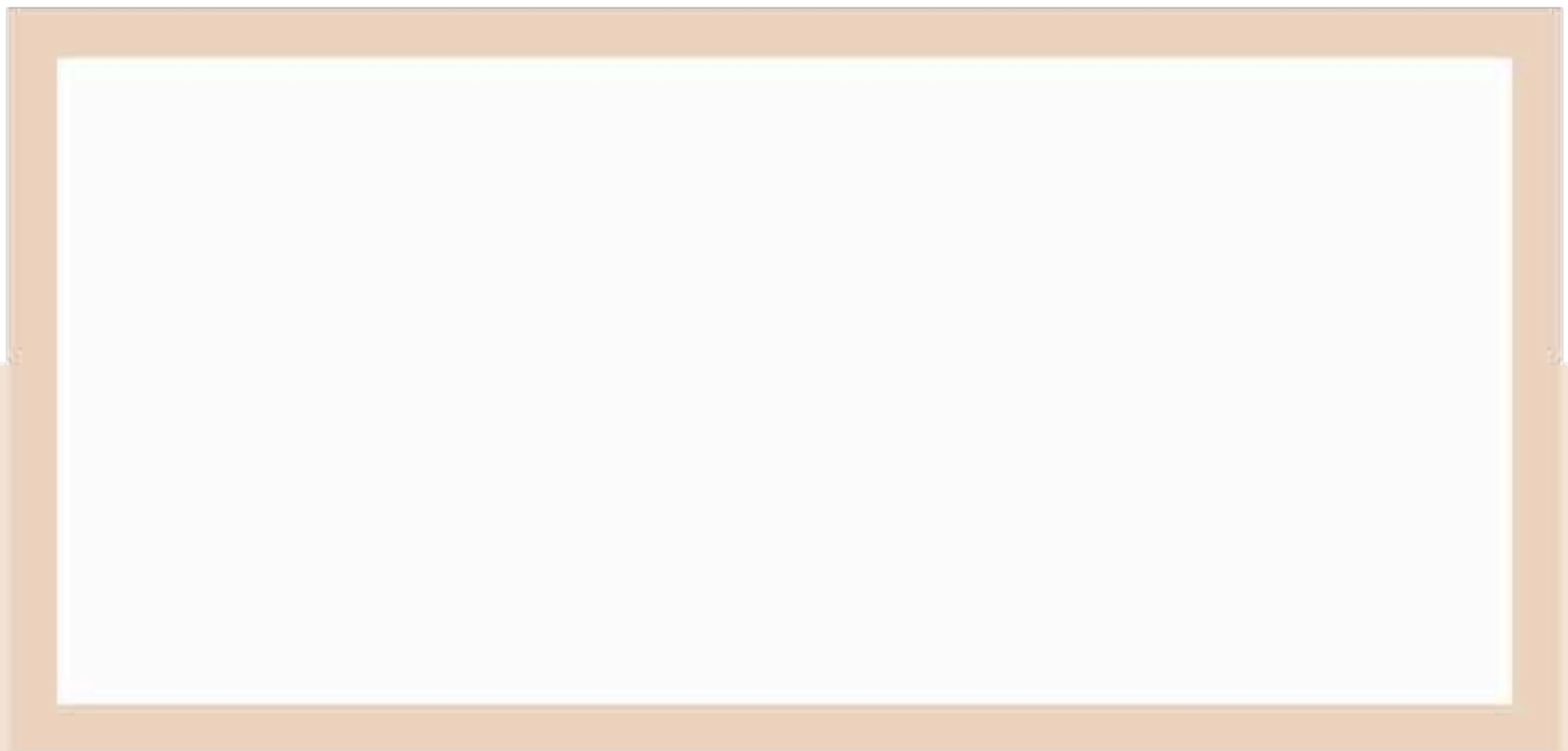

間中41m巻  
切売可



間中41m巻の場合は、  
別途価格になります。  
また間中との多少の  
色違いはご了承ください。



やわらぎ

535

1枚物

■有効寸法 巾・100cm×丈・203cm

間中41m巻 在庫あります。

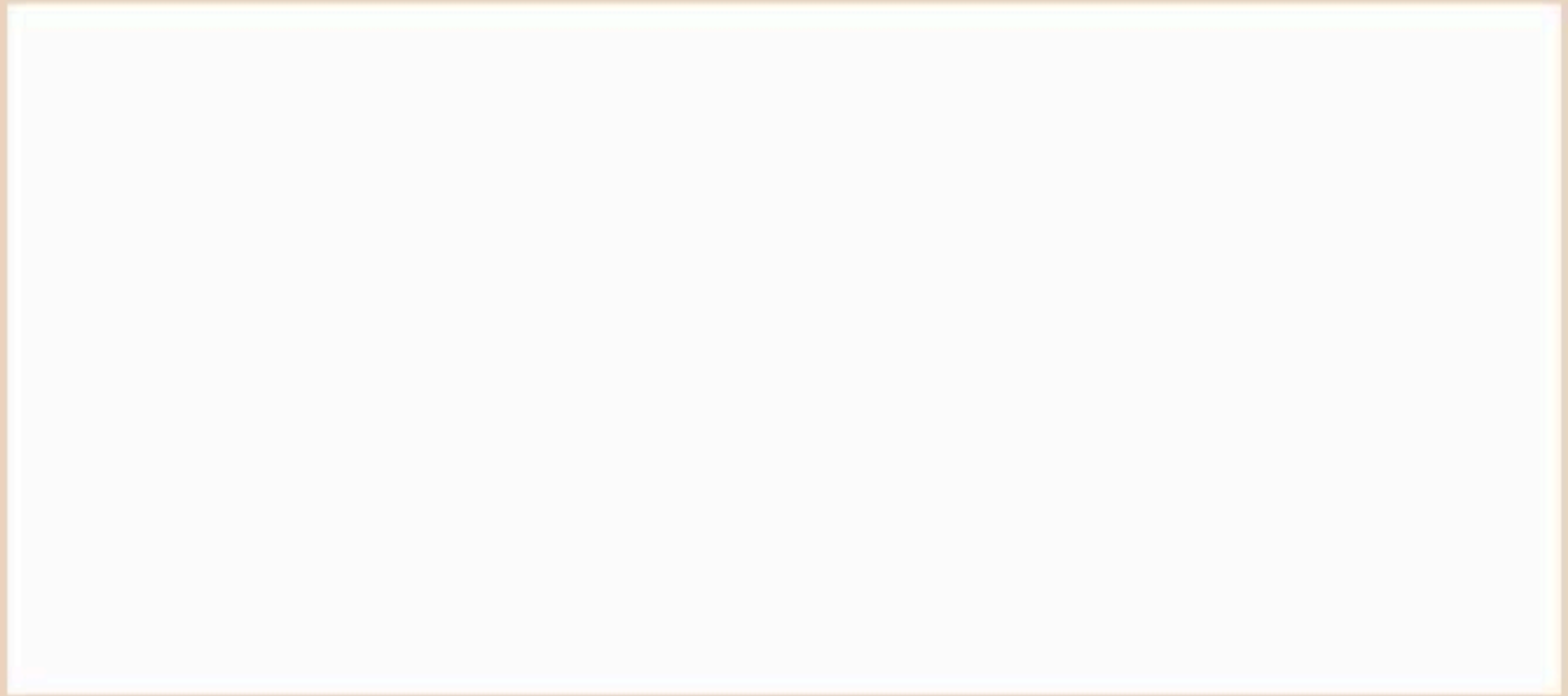

間中41m巻  
切売可



間中41m巻の場合は、  
別途仕様になります。  
また間中との多少の  
色違いはご了承ください。



やわらぎ

536

1枚物

■有効寸法 巾・100cm×丈・203cm

間中41m巻 在庫あります。



537 ■有効寸法 巾・100cm×丈・203cm  
 丈長(8尺)用 在庫あります。

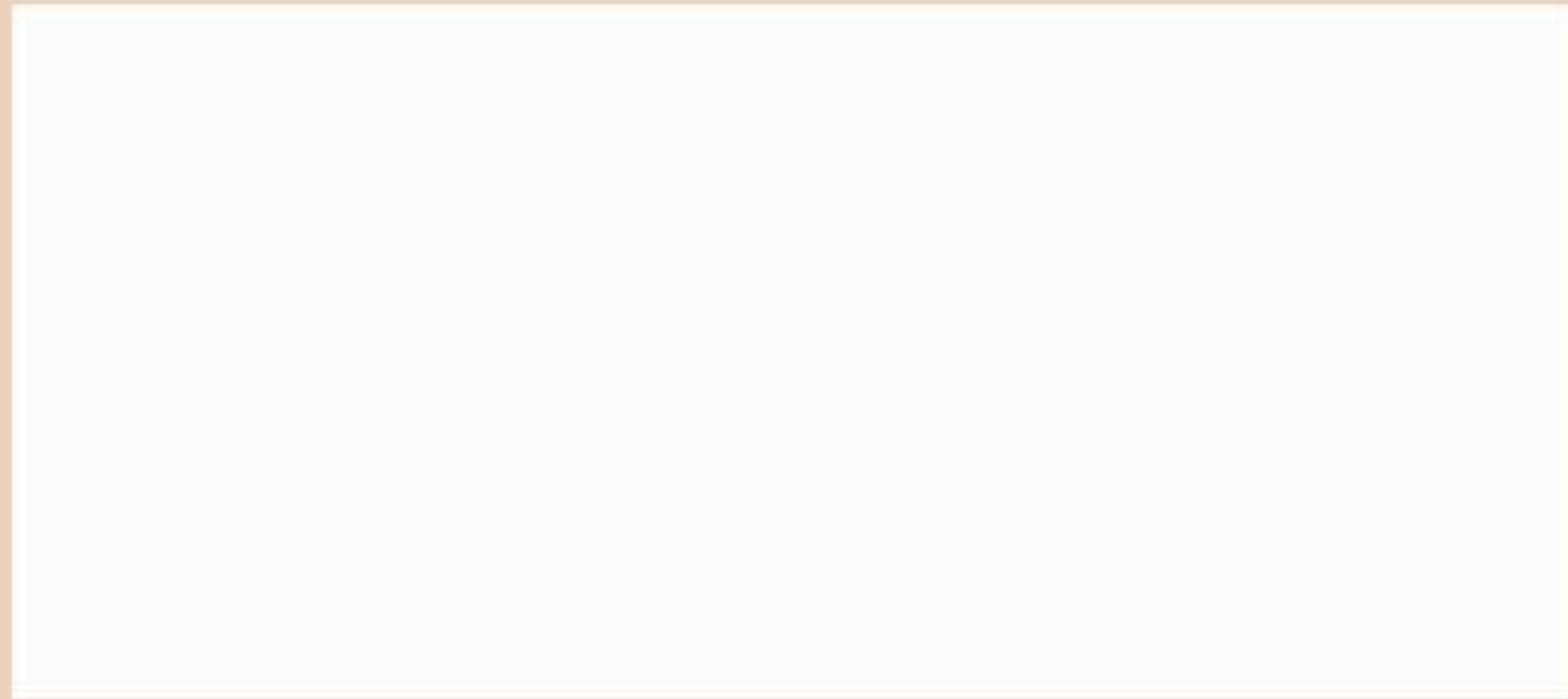

538 ■有効寸法 巾・100cm×丈・203cm  
 丈長(8尺)用 在庫あります。

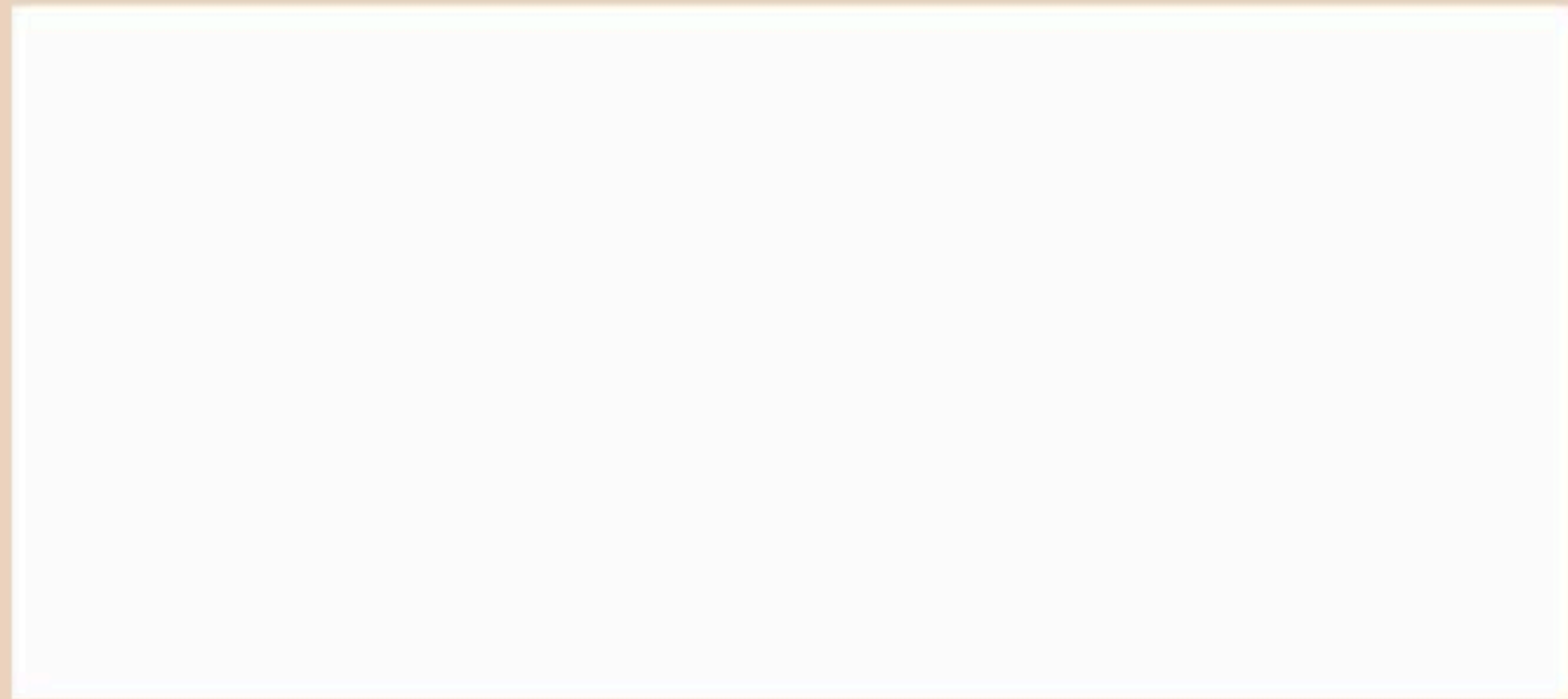

丈長(8尺)用



やわらぎ

537  
538

1枚物

■有効寸法 巾・100cm×丈・203cm

丈長(8尺)用 在庫あります。

丈長(8尺)用の場合は、別途価格になります。  
 また障中との多少の色違いはご了承ください。





やわらぎ

539

1枚物

■有効寸法 巾・100cm×丈・203cm

3間用 在庫あります。

間中41m巻 在庫あります。

上記別寸法(3間用・間中41m巻)の場合は、別途価格になります。また間中との多少の色違いはご了承ください。

540 ■有効寸法 巾・100cm×丈・203cm  
3間用 在庫あります。

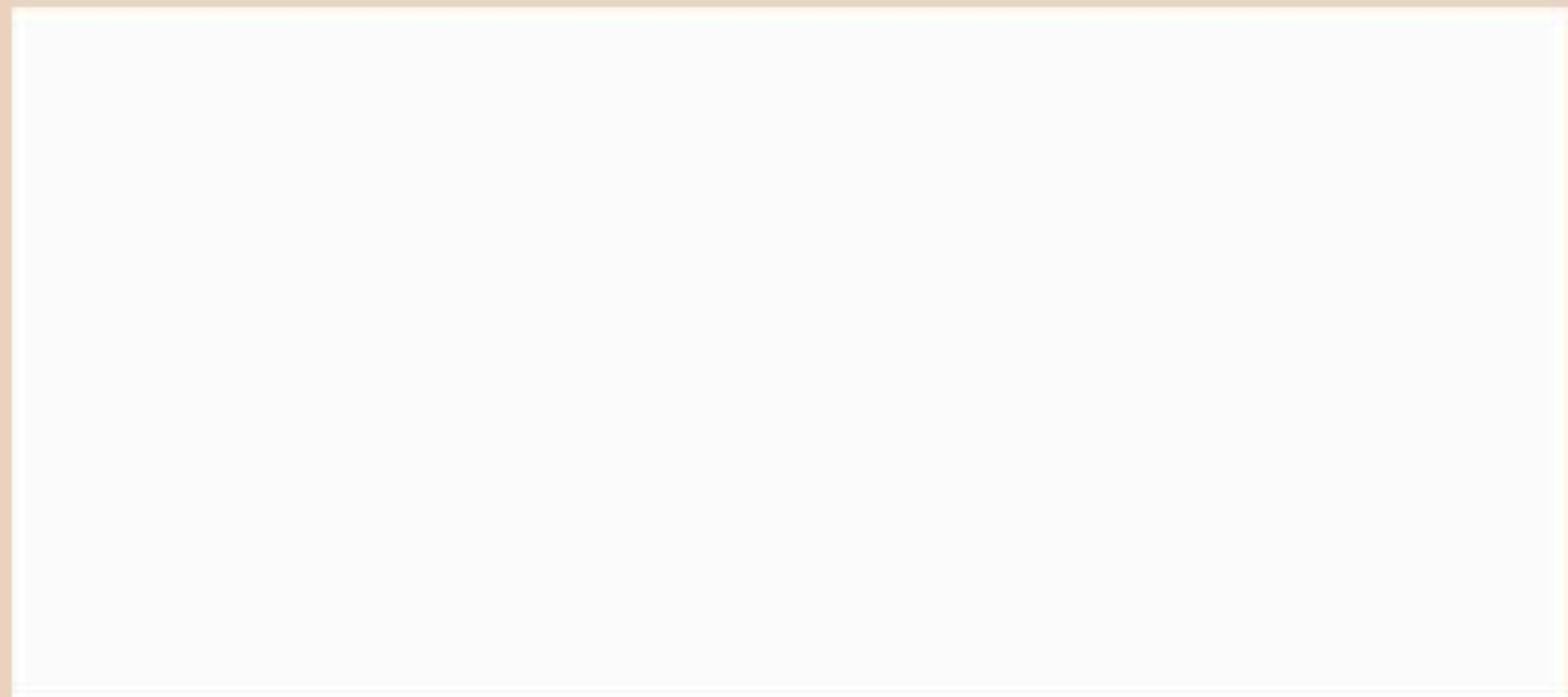

541 ■有効寸法 巾・100cm×丈・203cm  
3間用 在庫あります。

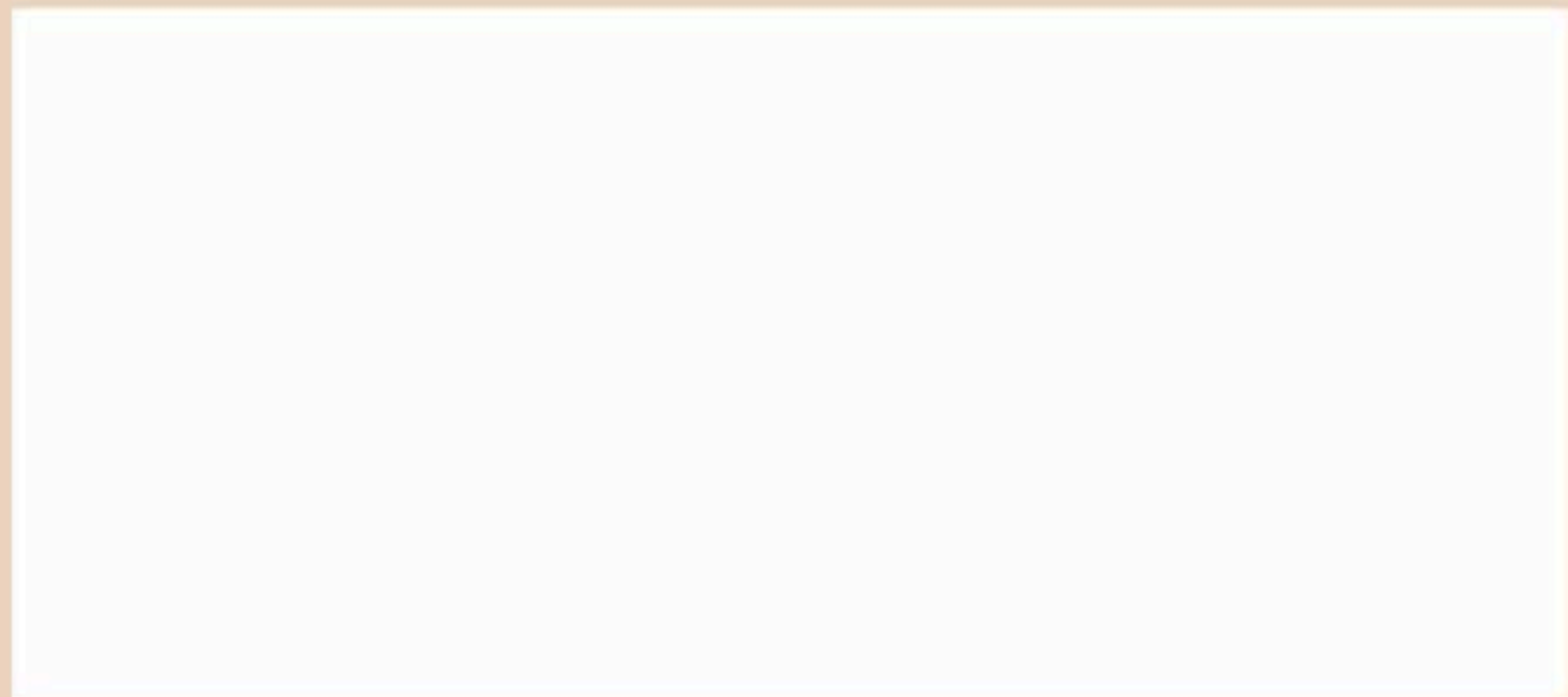

やわらぎ

540  
541

1枚物

■有効寸法 巾・100cm×丈・203cm

3間用 在庫あります。

3間用の場合は、別途価格になります。  
また箇中との多少の色違いはご了承ください。

542 ■有効寸法 巾・100cm×丈・203cm  
■関中41m巻 在庫あります。

関中41m巻  
切売可

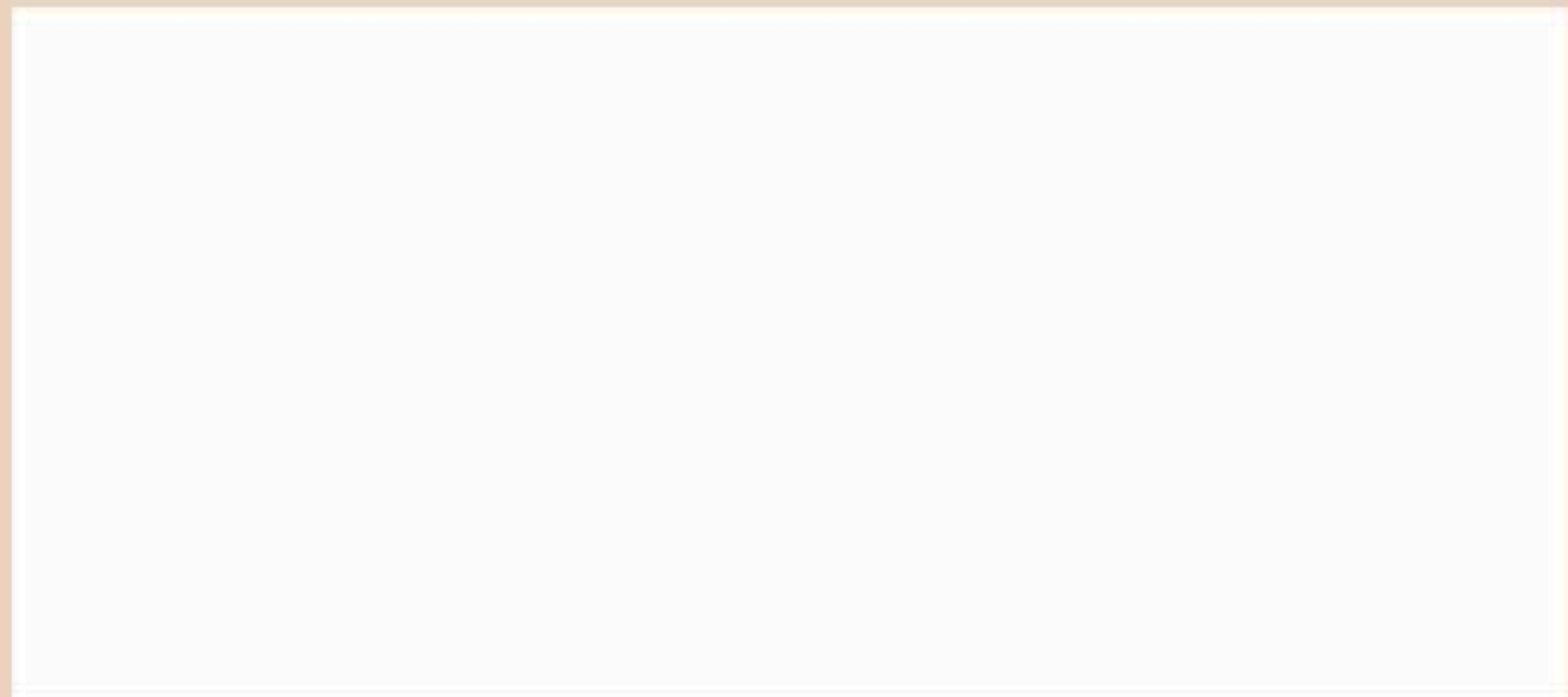

543 ■有効寸法 巾・100cm×丈・203cm  
■関中41m巻 在庫あります。

関中41m巻  
切売可

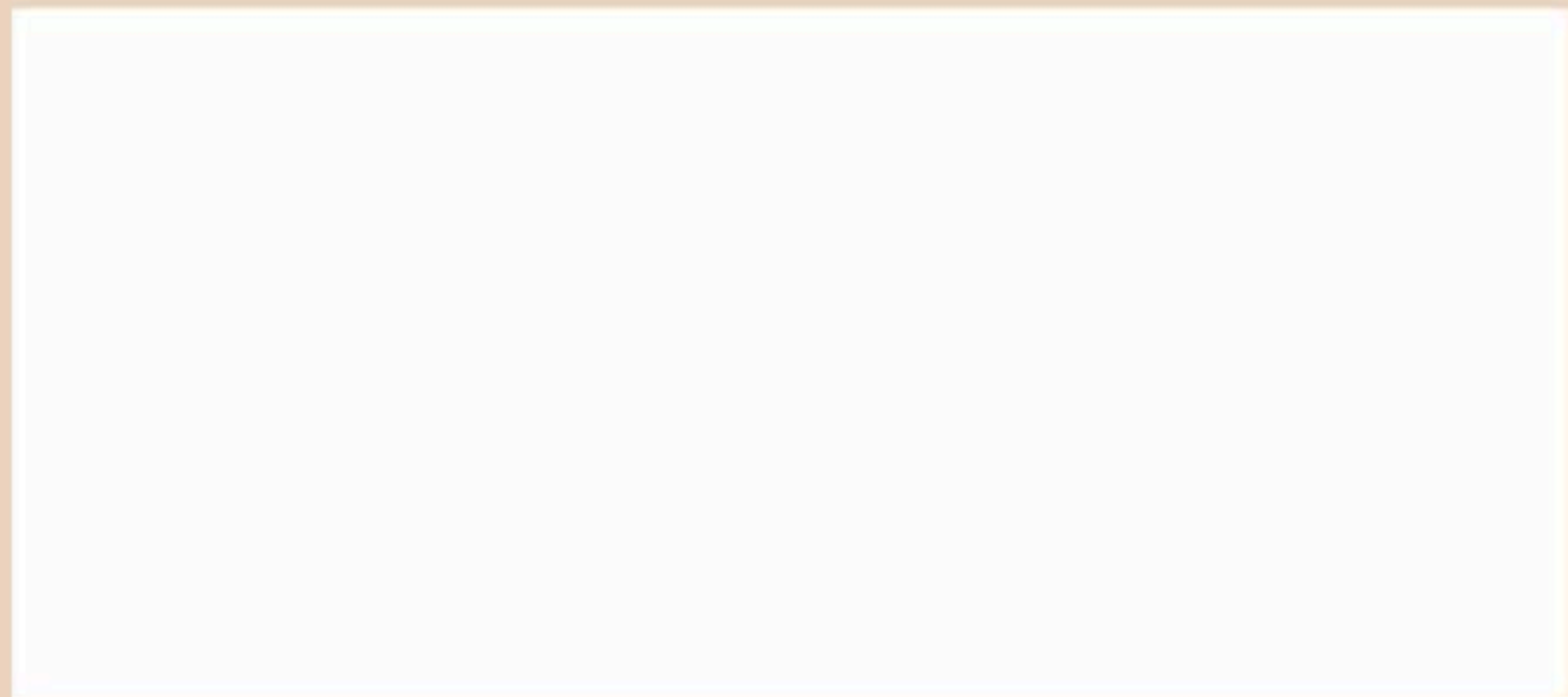

No.543の施工例です。

関中41m巻  
切売可



関中41m巻の場合は、  
別途仕様になります。  
また関中との多少の  
色違いはご了承ください。



やわらぎ

542  
543

1枚物

■有効寸法 巾・100cm×丈・203cm

■関中41m巻 在庫あります。

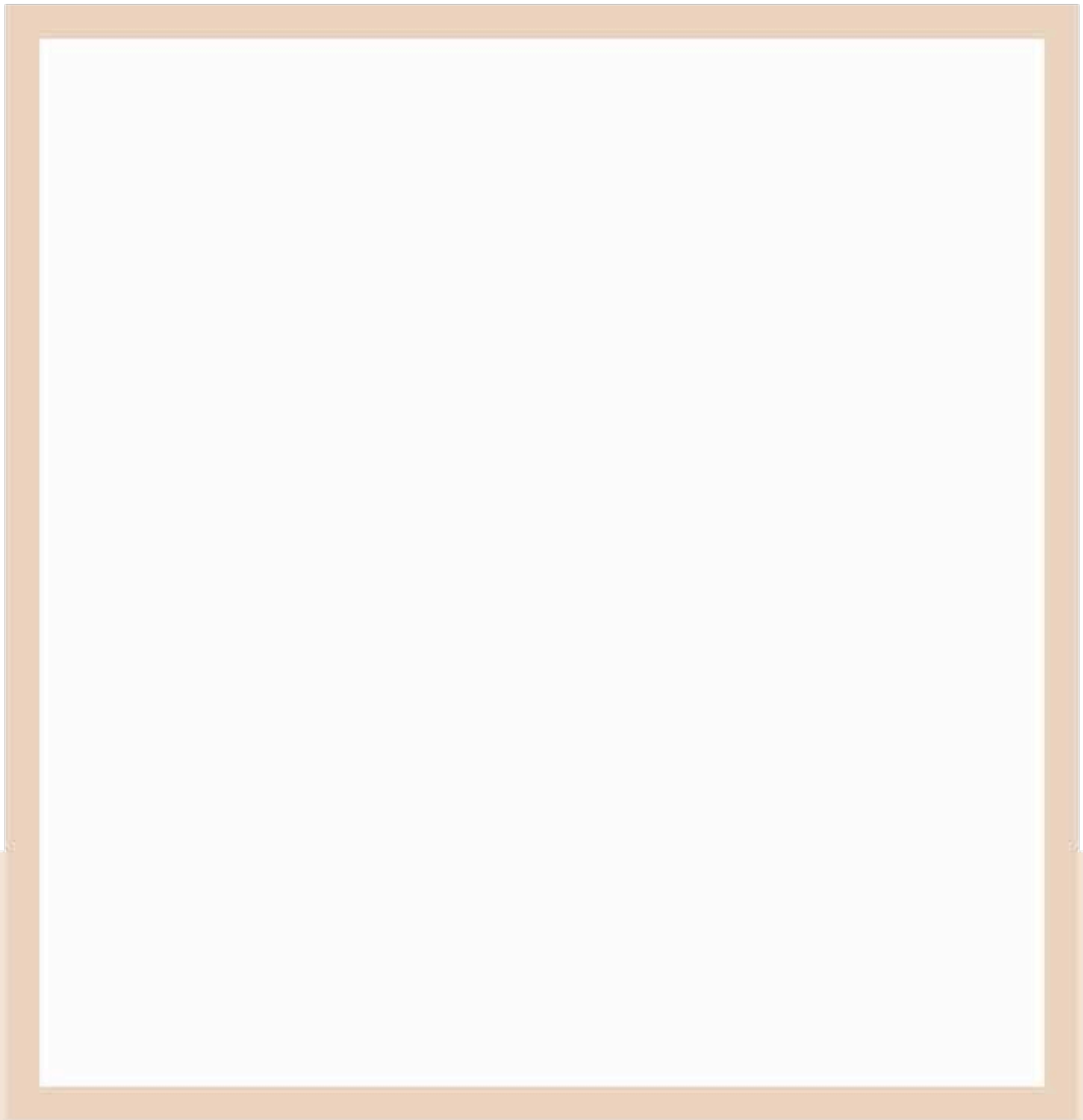

引手◆No.1729



やわらぎ

544

1枚物

■有効寸法 巾・100cm×丈・203cm

■柄の高さ 総模様

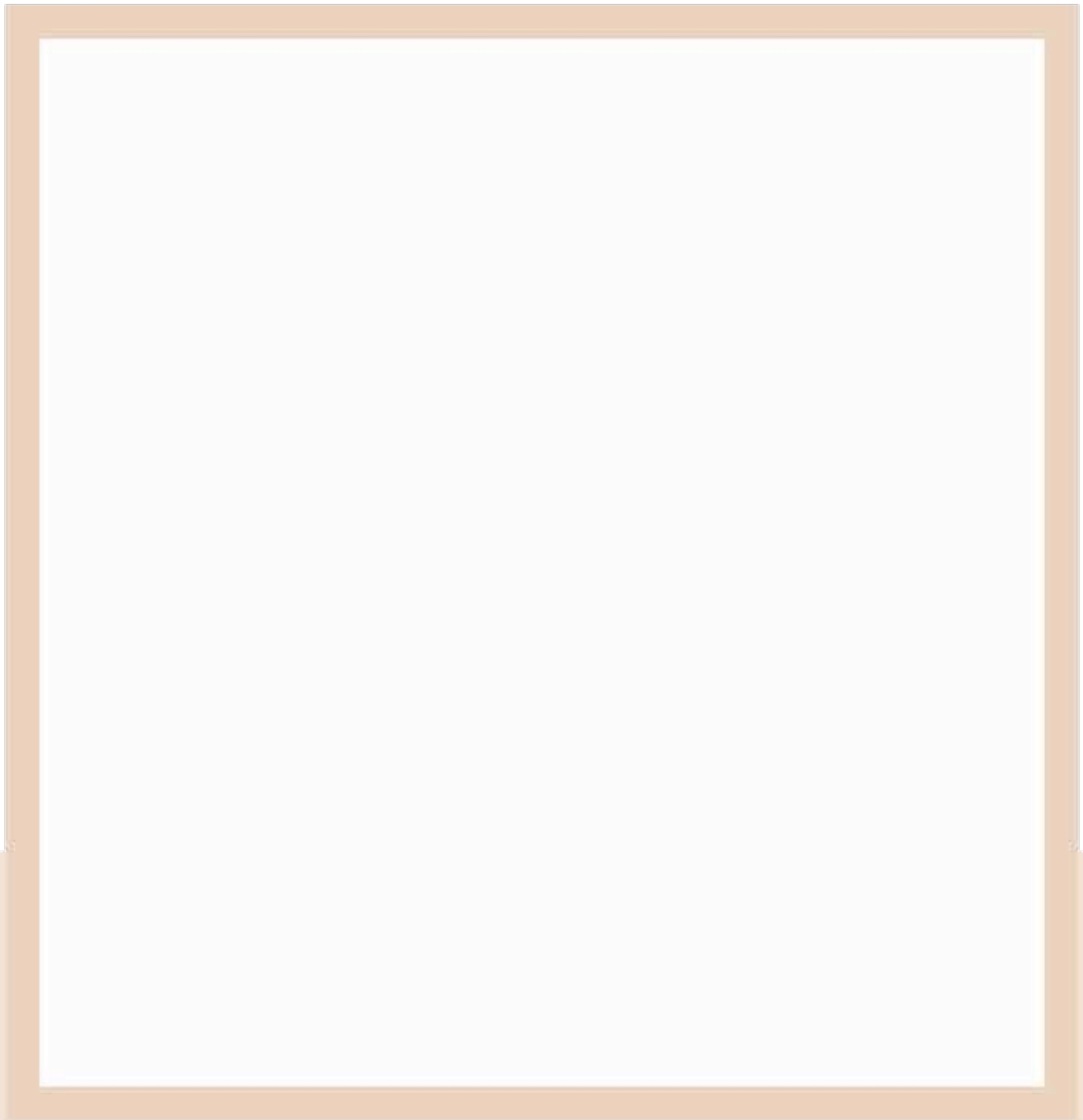

引手●No.1722



やわらぎ

545

1枚物

■有効寸法 巾・98cm×丈・202cm

■柄の高さ 総模様



No.3016の施工例です。



上記別寸法(2間半用・間中41m巻)の場合は、別途価格になります。また間中との多少の色違いはご了承ください。



やわらぎ

【使用原紙】

3015・3016  
3017・3018

1枚物

■有効寸法 巾・100cm×丈・203cm

2間半用 在庫あります。(No.3018のみ)

間中41m巻 在庫あります。(No.3018のみ)



# 抗菌

襖紙の表面に付着した細菌やカビの増殖を抑制します。

## 抗菌襖紙

空気中の細菌が抗菌襖紙に接し、繁殖を抑制される事により室内を爽やかな空間に保ちます。

### 特徴

- 細菌・カビ菌の繁殖を抑制
- 細菌類による悪臭を減少

# 撥水

特殊な表面処理加工を施した、耐水性に優れた水拭きできる襖紙です。

## 撥水襖紙

表面に点皮膜加工を施しているため、通気性を損なわず、汚れてもさっと水拭きするだけできれいになります。丈夫で、美しさも長持ちするため、とても経済的です。

### 特徴

- 優れた耐水性と撥水効果
- 摩擦に強く、和紙特有の表面さざくれも防止
- 表面の汚れは水拭きでOK
- 丈夫で長持ち、経済的



### 機能性襖紙について

機能性襖紙のデータは、規定に準じて試験されたものですがそのデータ値は代表値であり保証値ではありません。使用場所や気温、湿度、日照などの条件によって異なりますのであらかじめご了承ください。

# 除菌

海から生まれた天然の除菌・解毒効果でシックハウス症候群から守ります。

## 帆立貝襖紙

帆立貝の殻は、ホルムアルデヒドなどの科学物質を吸収し、健やかな空気を作る天然素材。リサイクル時代に注目の、環境と健康に優しい機能型襖紙です。

### 特徴

- 室内科学物質を吸着
- 天然の資源を再利用
- 防菌・防カビ効果
- 科学物質を使用しないから安心

環境素材で空気をきれいに

# 調湿

歴史が育てた不思議な土ですぐれた調湿性と吸着性を発揮します。

## 珪藻土襖紙

植物プランクトンが、海底や湖底で長年にわたって堆積してできた土である珪藻土は、無数の細孔が呼吸して、湿気を調整し、悪臭を吸着します。

### 特徴

- すぐれた調湿性と吸着性
- 悪臭を吸着して空気を清浄に
- すぐれた消臭効果
- 科学物質を使用しないから安心



# 撥水襖紙

特殊な表面処理加工を施した、耐水性に優れた水拭きできる襖紙。

規格寸法：100cm×50m巻  
〈切売可〉別価格商品

表面に点皮膜加工を施しているため、通気性を損なわず、汚れてもさっと水拭きするだけできれいになります。丈夫で、美しさも長持ちするため、とても経済的です。

## 特徴

- 優れた耐水性と撥水効果
- 摩擦に強く、和紙特有の表面さざくれも防止
- 表面の汚れは水拭きでOK
- 丈夫で長持ち、経済的

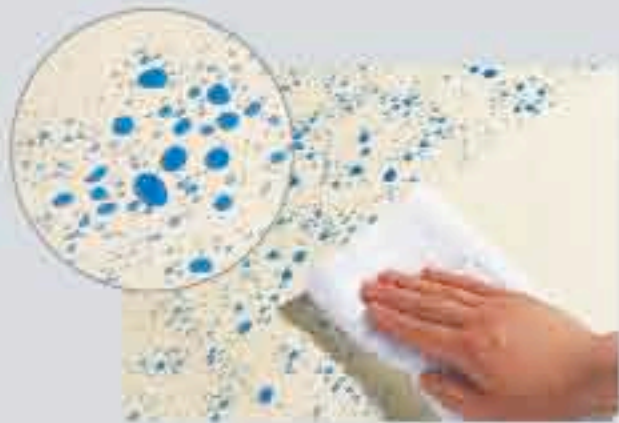

No.3503の施工例です。

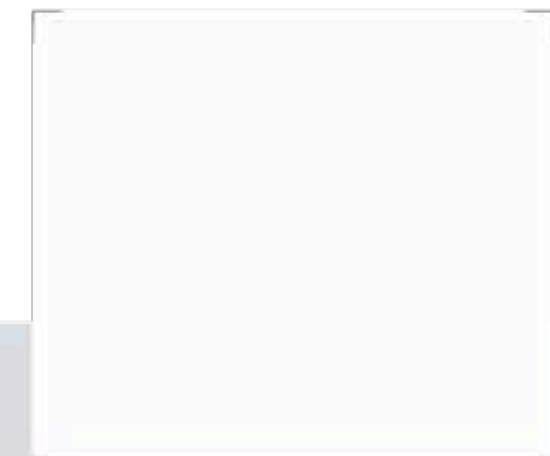

やわらぎ **3504**  
100cm×50m巻〈切売可〉

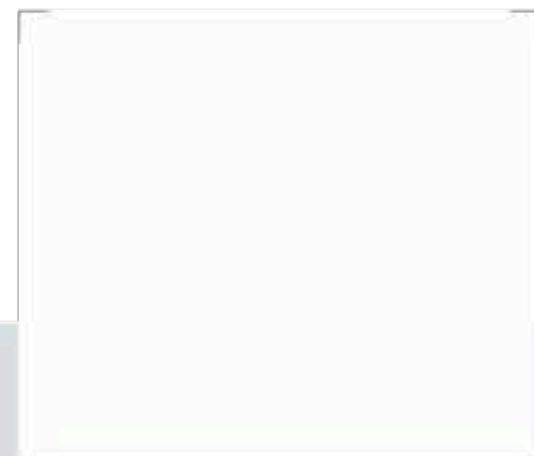

やわらぎ **3503**  
100cm×50m巻〈切売可〉

襖紙の表面に付着した細菌やカビの増殖を抑制します。

# 抗菌襖紙

規格寸法：100cm×50m巻  
〈切売可〉別価格商品

空気中の細菌が抗菌襖紙に接し、繁殖を抑制される事により室内を爽やかな空間に保ちます。

## 特徴

- 細菌・カビ菌の繁殖を抑制
- 細菌類による悪臭を減少

## 抗菌力評価試験

社団法人 抗菌微生物研究所

### [1] 試験結果

検体	試験紙	菌数の経時変化				平均
		開始時	24時間後	48時間後	72時間後	
大腸菌	抗菌襖紙	1.7×10 <sup>8</sup>	<10	<10	<10	<10
	一般襖紙	1.7×10 <sup>8</sup>	1.0×10 <sup>7</sup>	1.3×10 <sup>7</sup>	1.3×10 <sup>7</sup>	1.2×10 <sup>7</sup>
緑膿菌	抗菌襖紙	2.9×10 <sup>7</sup>	<10	<10	<10	<10
	一般襖紙	2.9×10 <sup>7</sup>	1.0×10 <sup>7</sup>	1.2×10 <sup>7</sup>	1.0×10 <sup>7</sup>	1.1×10 <sup>7</sup>
MRSA	抗菌襖紙	2.6×10 <sup>8</sup>	<10	<10	<10	<10
	一般襖紙	2.6×10 <sup>8</sup>	1.0×10 <sup>8</sup>	1.1×10 <sup>8</sup>	1.5×10 <sup>8</sup>	1.2×10 <sup>8</sup>

※ <10：検出せず 単位：CFU/枚

### [2] 試験方法 フィルム培養法



No.3502の施工例です。

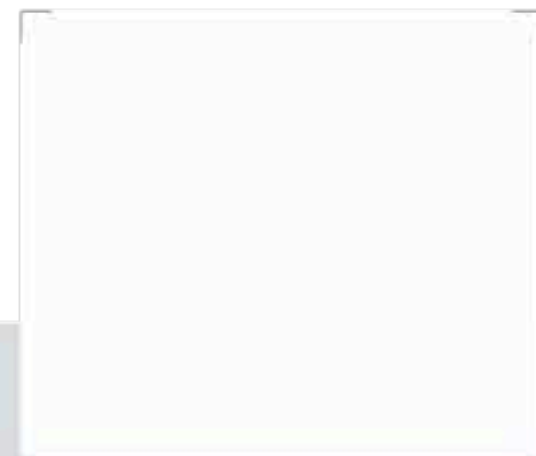

やわらぎ **3502**  
100cm×50m巻〈切売可〉

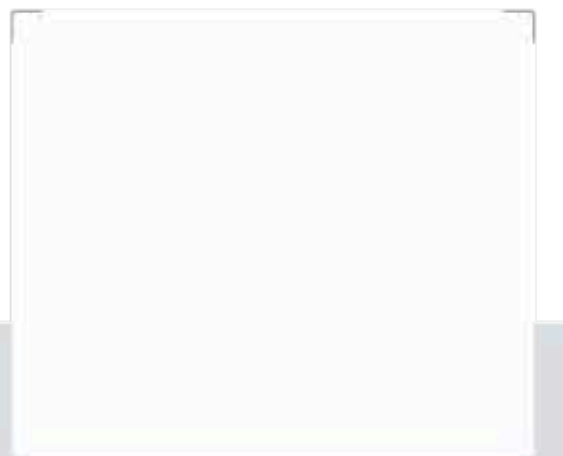

やわらぎ **3501**  
100cm×50m巻〈切売可〉



# 珪藻土襖紙

歴史が育てた不思議な土で  
すぐれた調湿性と吸着性を発揮します。

規格寸法：100cm×50m巻  
〈切売可〉別価格商品

植物プランクトンが海底や湖底で  
長年にわたって堆積してできた土である  
珪藻土は、無数の細孔が呼吸して、  
湿気を調節し、悪臭を吸着します。

## ホルムアルデヒド・アンモニア吸着性試験

財団法人 日本化学繊維検査協会 大塚分析センター

### 〔1〕試験結果 ●ホルムアルデヒドに対する吸着性(初濃度5ppm)

材料名	ホルムアルデヒド濃度(ppm)		
	初濃度	2時間後	24時間後
珪藻土入	5.0	<0.1	<0.1
空紙巻	5.0	4.2	4.0

### ●アンモニアに対する吸着性(初濃度40ppm)

材料名	アンモニア濃度(ppm)		
	初濃度	2時間後	24時間後
珪藻土入	40	<0.5	<0.5
空紙巻	40	35	24

〔2〕試験方法 5Lのテトラパックに提示試料(10×10cm)を入れ、  
所定濃度に調整した測定対象ガスを3L注入し、  
2, 24時間後のガス濃度を検知管により測定した。  
使用検知管 ホルムアルデヒドNo.911(1検)ガス検知管  
アンモニア No. 3L(1検)ガス検知管

### 〔3〕提示試料 珪藻土入和紙

## 吸放湿性試験

室温20℃の状態に24時間湿度を90%で加熱。  
その後24時間で湿度65%まで除湿し、試験  
資料の重さを測定します。この測定により多くの  
湿気を吸取し、また放出していることを示  
しています。

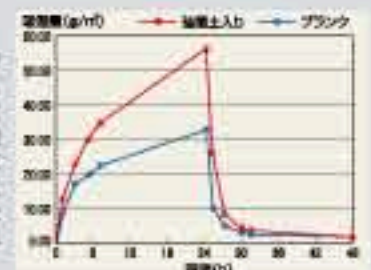

# 帆立貝襖紙

海から生まれた天然の除菌・解毒効果で  
シックハウス症候群から守ります。

規格寸法：100cm×50m巻  
〈切売可〉別価格商品

帆立貝の殻は、ホルムアルデヒドなどの  
シックハウス症候群の原因となる  
科学物質を吸収し、健やかな空気を作る  
天然素材。リサイクル時代に注目の、  
環境と健康に優しい機能型襖紙です。

## ホルムアルデヒド・アンモニア吸着性試験

財団法人 日本化学繊維検査協会 大塚分析センター

### 〔1〕試験結果 ●ホルムアルデヒドに対する吸着性(初濃度5ppm)

材料名	ホルムアルデヒド濃度(ppm)		
	初濃度	2時間後	24時間後
帆立貝殻入	5.0	<0.1	<0.1
空紙巻	5.0	4.9	4.1

### ●アンモニアに対する吸着性(初濃度40ppm)

材料名	アンモニア濃度(ppm)		
	初濃度	2時間後	24時間後
帆立貝殻入	40	2.5	0.8
空紙巻	40	35	22

〔2〕試験方法 5Lのテトラパックに提示試料(10×10cm)を入れ、  
所定濃度に調整した測定対象ガスを3L注入し、  
2, 24時間後のガス濃度を検知管により測定した。  
使用検知管 ホルムアルデヒドNo.911(1検)ガス検知管  
アンモニア No. 3L(1検)ガス検知管

### 〔3〕提示試料 帆立貝殻入和紙

## 抗菌性試験

財団法人 日本化学繊維検査協会 生物試験センター

### 〔1〕試験結果

材料	菌数	静置活性値	殺菌活性値
帆立貝殻入	2.2×10 <sup>4</sup>	2.8	0.1

〔2〕試験方法 統一試験法  
供試菌:黄色ブドウ球菌  
Staphylococcus aureus ATCC 6538P

### 〔3〕提示試料 帆立貝殻入和紙

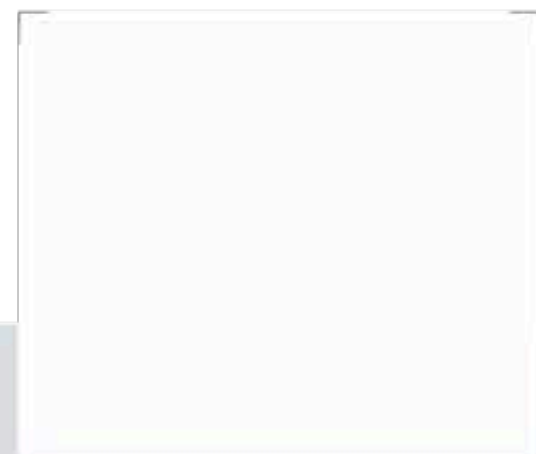

やわらぎ 3510  
100cm×50m巻〈切売可〉

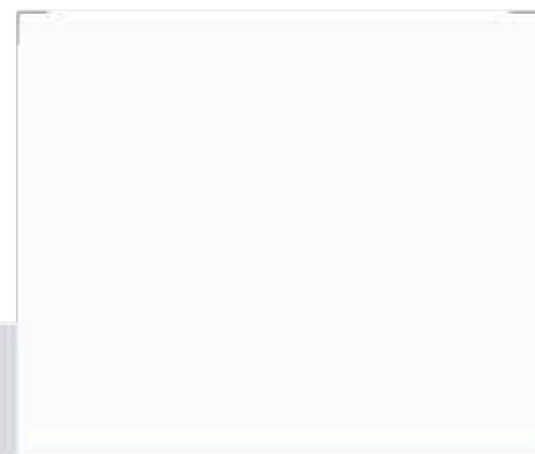

やわらぎ 3509  
100cm×50m巻〈切売可〉

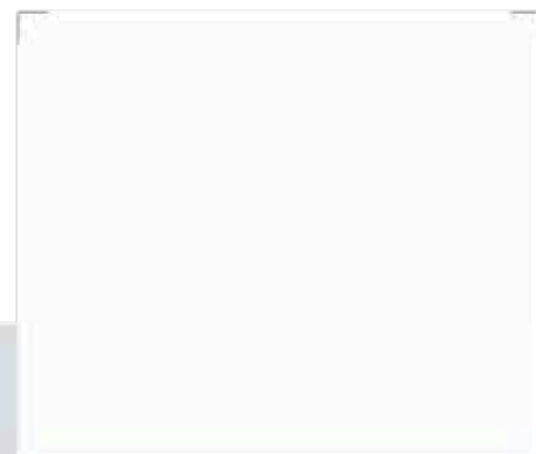

やわらぎ 3508  
100cm×50m巻〈切売可〉

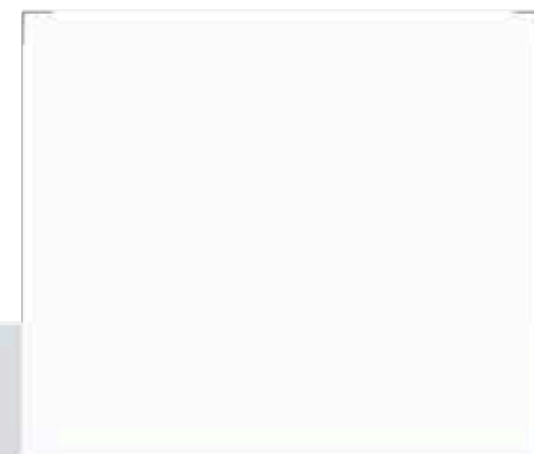

やわらぎ 3507  
100cm×50m巻〈切売可〉

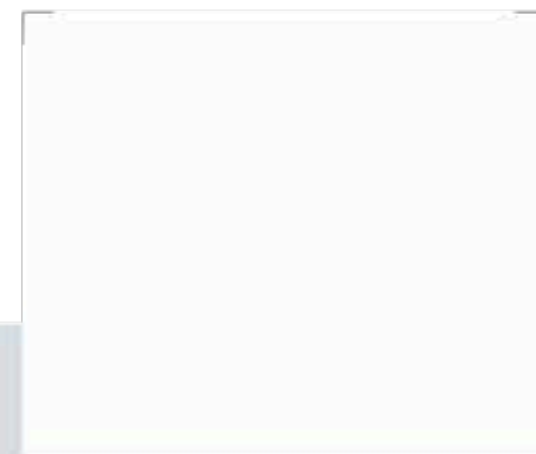

やわらぎ 3506  
100cm×50m巻〈切売可〉

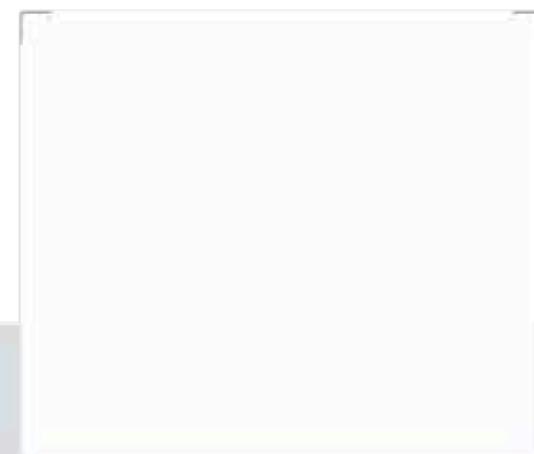

やわらぎ 3505  
100cm×50m巻〈切売可〉

ふすまの開け閉めに欠くことのできない引手は、  
長い歴史のなかでさまざまな意匠が施されてきた日本の伝統工芸のひとつです。  
やわらぎでは、線と合わせてコーディネートのできる木目を生かした引手を、  
オリジナル引手としてご提案しています。  
自然の素材ならではの、優しい感触と美しいフォルムをお選びください。

ふすまの表情に変化をつける

# 「やわらぎ」オリジナル引手

引手写真は原寸大です。



**No.1731**

●クリアー仕上

材質:メイプルウッド

	外寸法(mm)	奥寸法(mm)	全高(mm)	厚下(mm)	入数
大	60×70	53×63	8.5	6.5	20
中	42×50	36×44	8.5	6.5	20

■のり止



**No.1729**

●クリアー仕上

材質:メイプルウッド

	外寸法(mm)	奥寸法(mm)	全高(mm)	厚下(mm)	入数
大	68φ	60φ	8.5	6.5	20
中	48φ	42φ	8.5	6.5	20

■のり止



**No.1727**

●クリアー仕上

材質:メイプルウッド

	外寸法(mm)	奥寸法(mm)	全高(mm)	厚下(mm)	入数
大	65×80	56×72	8.5	6.5	20
中	45×55	39×49	8.5	6.5	20

■のり止



**No.1725**

●クリアー仕上

材質:メイプルウッド

	外寸法(mm)	奥寸法(mm)	全高(mm)	厚下(mm)	入数
大	54×70	47×63	8.5	6.5	20
中	38×50	32×44	8.5	6.5	20

■のり止



**No.1723**

●クリアー仕上

材質:メイプルウッド

	外寸法(mm)	奥寸法(mm)	全高(mm)	厚下(mm)	入数
大	66×66	60φ	8.5	6.5	20
中	47×47	42φ	8.5	6.5	20

■のり止



**No.1721**

●クリアー仕上

材質:メイプルウッド

	外寸法(mm)	奥寸法(mm)	全高(mm)	厚下(mm)	入数
大	52×69	46×62	8.5	6.5	20
中	35×48	30×43	8.5	6.5	20

■のり止



**No.1732**

●塗装仕上

材質:メイプルウッド

	外寸法(mm)	奥寸法(mm)	全高(mm)	厚下(mm)	入数
大	60×70	53×63	8.5	6.5	20
中	42×50	36×44	8.5	6.5	20

■のり止



**No.1730**

●塗装仕上

材質:メイプルウッド

	外寸法(mm)	奥寸法(mm)	全高(mm)	厚下(mm)	入数
大	68φ	60φ	8.5	6.5	20
中	48φ	42φ	8.5	6.5	20

■のり止



**No.1728**

●塗装仕上

材質:メイプルウッド

	外寸法(mm)	奥寸法(mm)	全高(mm)	厚下(mm)	入数
大	65×80	56×72	8.5	6.5	20
中	45×55	39×49	8.5	6.5	20

■のり止



**No.1726**

●塗装仕上

材質:メイプルウッド

	外寸法(mm)	奥寸法(mm)	全高(mm)	厚下(mm)	入数
大	54×70	47×63	8.5	6.5	20
中	38×50	32×44	8.5	6.5	20

■のり止



**No.1724**

●塗装仕上

材質:メイプルウッド

	外寸法(mm)	奥寸法(mm)	全高(mm)	厚下(mm)	入数
大	66×66	60φ	8.5	6.5	20
中	47×47	42φ	8.5	6.5	20

■のり止

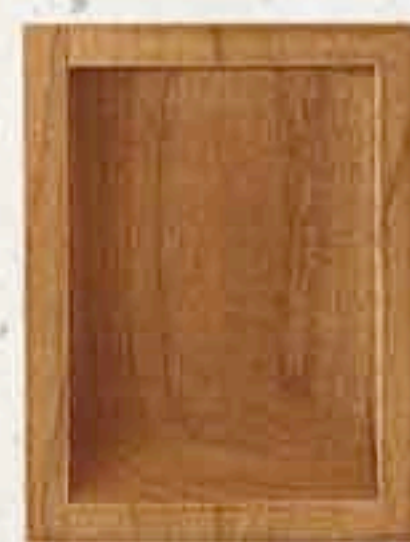

**No.1722**

●塗装仕上

材質:メイプルウッド

	外寸法(mm)	奥寸法(mm)	全高(mm)	厚下(mm)	入数
大	52×69	46×62	8.5	6.5	20
中	35×48	30×43	8.5	6.5	20

■のり止

やわらぎ 第8集 規格及び別寸法一覧表

品番	柄形態	使用原紙 巾100cm× 丈203cm	柄の高さ	丈長(八尺)用			
				巾100cm× 丈240cm	巾120cm× 丈203cm	巾144cm× 丈203cm	巾100cm× 41m
No.501	1枚柄	No.3017	81cm				
No.502	1枚柄	No.3018	146cm				
No.503	1枚柄	No.3015	58cm				
No.504	1枚柄	No.3018	63cm				
No.505	1枚柄	No.3015	上から171cm				
No.506	1枚柄	No.3018	45cm		○		
No.507	1枚柄	No.3015	上から152cm				
No.508	1枚柄	No.3018	55cm				
No.509	1枚柄	No.3016	68cm				
No.510	1枚柄	No.3018	57cm				
No.511	1枚柄	No.3018	55cm				
No.512	1枚柄	No.3018	54cm				
No.513	1枚柄	No.3017	178cm				
No.514	1枚柄	No.3018	55cm				
No.515	1枚柄	No.3016	上から134cm				
No.516	2枚柄	No.3015	86cm				
No.517	1枚柄	No.3018	62cm				
No.518	1枚柄	No.3018	64cm				
No.519	2枚柄	No.3018	59cm		○		
No.520	1枚柄	No.3018	56cm				
No.521	1枚柄	No.3018	62cm				
No.522	2枚柄	No.3018	62cm		○		
No.523	1枚柄	No.3016	総模様				
No.524	1枚柄	No.3015	総模様				

品番	柄形態	使用原紙 巾100cm× 丈203cm	柄の高さ	丈長(八尺)用			
				巾100cm× 丈240cm	巾120cm× 丈203cm	巾144cm× 丈203cm	巾100cm× 41m
No.525	1枚柄		総模様				
No.526	1枚柄	No.3018	53cm-巾31cm				
No.527	1枚柄	No.3018	181cm				
No.528	1枚柄	No.3018	53cm				
No.529	1枚柄		幅巾30cm				
No.530	1枚柄						○(切売可)
No.531	1枚柄						○(切売可)
No.532	1枚柄						○(切売可)
No.533	1枚柄						○(切売可)
No.534	1枚柄						○(切売可)
No.535	1枚柄						○(切売可)
No.536	1枚柄						○(切売可)
No.537	1枚柄			○			
No.538	1枚柄			○			
No.539	1枚柄					○	○(切売可)
No.540	1枚柄					○	
No.541	1枚柄					○	
No.542	1枚柄						○(切売可)
No.543	1枚柄						○(切売可)
No.544	1枚柄		総模様				
No.545	1枚柄		総模様				
No.3015		使用原紙					
No.3016		使用原紙					
No.3017		使用原紙					
No.3018		使用原紙			○		○(切売可)

## 「やわらぎ」の特徴

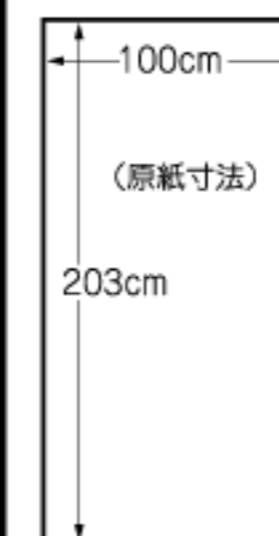

- 規格原紙寸法の中を広げました。  
巾100×丈203cm
- 2mに対応しました。(原紙丈203cm)
- すべての原紙に防カビ処理をしています。
- 高機能襖紙を豊富に取り揃えました。  
抗菌襖紙／撥水襖紙  
帆立貝襖紙／珪藻土襖紙  
No.3501～No.3510
- エコマーク認定商品を取り揃えました。
- 壁にもご利用いただける商品を取り揃えました。  
No.530～No.543

「やわらぎ」は、シックハウス対策を考えた、安全・安心な襖紙です。

シックハウス対策  
登録襖紙見本板  
登録番号:007-007  
見本板名:和/第8集  
F☆☆☆☆  
(登録の要件)  
ホルムアルデヒド放散量  
0.2mg/㎡以下  
日本内装材連合会  
室内空気汚染対策管理委員会

住む人に安心してお使いいただくことを願って、日本内装材連合会では、健康に配慮したより安全な襖紙の基準を定め、自主管理システムを実施。基準に合格した適格な商品を登録し、管理委員会が定めたホルムアルデヒド対策マークを表示しています。「やわらぎ」の襖紙は、このもっとも安全な品質を保証する対策マークの認定商品です。



越前和紙上新島の子 やわらぎ 第8集

発行日 平成14年6月(平成24年6月増刷)

発売元 株式会社太陽

本社/〒522-0043 滋賀県彦根市小泉町34-6  
TEL.0749-24-3300 FAX.0749-26-1074  
東京/〒113-0034 東京都文京区湯島3-21-2  
TEL.03-6240-1020 FAX.03-6240-1321  
H.P: <http://www.f-taiyo.co.jp>  
E-mail: [sun3300@f-taiyo.co.jp](mailto:sun3300@f-taiyo.co.jp)

見本帳頒布価格 ¥9,000

取扱い店/全国有名襖内装材料専門店

襖のご用命は信用ある当店へ

### 壁・天井へご使用の際の施工上のご注意

- 下地の凸凹が表面に出やすい商品ですので、パテ処理サンダーがけで下地をなめらかに修正してから施工してください。
- 壁・天井にご使用の際には、下張り(袋張り)をおすすめします。
- 接着剤の塗布後、折りジワをつけないように大きくたたみ、上積みは避けてください。
- ジョイント部は重ね貼り、または突き付け施工をおすすめします。重ね切り施工をする場合は、粘着材のついていないテープをご使用ください。継ぎ目部分に強くローラーをかけることは避けてください。
- 柔らかい撫刷毛を使用し、和紙表面には糊が付着しないよう、ご注意ください。
- 施工後、糊が乾燥するまでに風や直射日光を当てると目地スキが発生しますので、窓やドアを閉めてください。
- 商品には、防災処理は施しておりません。

### お願い

当社では本製品の製造にあたって、シミ、カビなどが発生しないよう万全を期しておりますが、気温や湿度の高低によって、長期間密閉された空間では、シミ、カビなどが発生する場合がございます。ご使用に際しては、十分な換気を心がけていただきますようお願い申し上げます。

- ※No.501～524の見本は柄の縮小部分を印刷しております。
- ※No.525～529の貼付見本は製品の縮小部分です。
- ※製品は、製造ロットにより見本と色調が多少異なる場合がありますのでご了承ください。  
また、掲載写真は印刷の為、実物の色調と多少異なる場合がありますのでご了承ください。